

ISTRUZIONI

须知

説明書

INSTRUCTIONS

INSTRUCTIONS

INSTRUCCIONES

取扱説明書

INSTRUÇÕES

تعليمات

INFORMATIONSHANDBUCH

ИНСТРУКЦИИ

POKYNY

INSTRUCȚIUNI

INSTRUCTIES

הוראות

NATUZZI

INTRODUZIONE

Il presente manuale di uso e manutenzione fornisce le informazioni necessarie per un utilizzo sicuro ed efficiente del divano. Per approfondimenti visitate www.divaniedivani.it (solo per l'Italia) o www.natuzzieditions.com.

介绍

这份使用和维护手册可提供确保沙发安全、有效使用的信息。欲获取更多相关信息，请访问网站 www.divaniedivani.it（仅针对意大利）或 www.natuzzieditions.com。

介紹

本使用及保養手冊提供了保證安全有效使用沙發所需的資訊。有關詳情請瀏覽網站 www.divaniedivani.it（僅適用於意大利）或 www.natuzzieditions.com。

INTRODUCTION

This use and maintenance manual provides the information needed to ensure safe, effective use of the sofa.

For further information, please visit the website www.divaniedivani.it (only for Italy) or www.natuzzieditions.com.

INTRODUCTION

Ce manuel d'utilisation et d'entretien donne les informations nécessaires pour garantir l'emploi sûr et fonctionnel du canapé.

Pour toute information complémentaire, visiter le site www.divaniedivani.it (uniquement pour l'Italie) ou www.natuzzieditions.com.

INTRODUCCIÓN

Este manual de uso y mantenimiento proporciona la información necesaria para garantizar un uso seguro y efectivo del sofá.

Para más información, visite la página web www.divaniedivani.it (sólo para Italia) o www.natuzzieditions.com.

はじめに

本取扱説明書には、ソファを安全に、且つ効果的に使用するために必要な情報が記載されています。

詳細については、www.divaniedivani.it（イタリアのみ）またはwww.natuzzieditions.comをご覧ください。

INTRODUÇÃO

O presente manual de uso e manutenção fornece as informações necessárias para assegurar o uso efetivo e seguro do sofá.

Para maiores informações, consultar o sítio www.divaniedivani.it (só para a Itália) ou www.natuzzieditions.com.

مقدمة

يقدم دليل الاستخدام و الصيانة المعلومات اللازمة لضمان الاستخدام الآمن والفعال للأريكة.
لمزيد من المعلومات يرجى زيارة موقعنا الإلكتروني على:

www.natuzzieditions.com (في إيطاليا فقط) أو www.divaniedivani.it.

EINLEITUNG

Die vorliegende Anleitung zur Verwendung und Instandhaltung gewährleistet eine sichere und korrekte Nutzung Ihres Sofas.

Weitere Informationen finden Sie unter: www.divaniedivani.it (nur für Italien) oder www.natuzzieditions.com.

ВВЕДЕНИЕ

В этом руководстве по использованию и обслуживанию содержится информация, необходимая для безопасного и эффективного использования дивана.

Дополнительную информацию можно найти на сайте www.divaniedivani.it (только для Италии) или www.natuzzieditions.com.

ÚVOD

Tento návod k použití a údržbě poskytuje informace potřebné pro bezpečné a účinné používání pohovky.

Podrobnější informace najdete na www.divaniedivani.it (pouze pro Itálii) nebo na www.natuzzieditions.com.

INTRODUCERE

Acest manual de folosire și întreținere oferă instrucțiunile necesare pentru o utilizare sigură și eficientă a canapelei.

Pentru informații suplimentare vizitați www.divaniedivani.it (doar pentru Italia) sau www.natuzzieditions.com.

INLEIDING

Deze handleiding voor gebruik en onderhoud levert u alle nodige informatie voor een veilig en efficiënt gebruik van uw zitbank.

Voor meer informatie: surf naar www.divaniedivani.it (alleen voor Italië) of www.natuzzieditions.com.

הקדמה

חוברת השימוש והטיפול מספקת את המידע הנדרש להבטיח שימוש בטוח ויעיל בספה.

נא לבקר באתר www.divaniedivani.it (רק עבור איטליה) או באתר www.natuzzieditions.com.

STRUTTURA E IMBOTTITURE

套面

框架及填充

THE FRAME AND THE PADDING

LE CADRE ET LE REMBOURRAGE

LA ESTRUCTURA Y EL MULLIDO

カバー

A ESTRUTURA E O ESTOFAMENTO

الإطار والحشو

RAHMEN UND POLSTERUNG

КАРКАС И НАБИВКА

KONSTRUKCE A ČALOUNĚNÍ

STRUCTURĂ ȘI UMPLUTURI

STRUCTUUR EN VULLINGEN

המסגרת והריפוד

- Come mantenere integra la struttura del vostro divano.
- 如何保护您的沙发框架免受损坏。
- 如何防止沙發框架損壞。
- How to protect your sofa frame from damage.
- Comment ne pas endommager le cadre de votre canapé.
- Como prevenir los daños.
- ソファの木材を傷つけないためには。
- Como proteger a estrutura do seu sofá contra danos.



- كيف تحمي إطار أريكتك من التلف.
- Hinweise zur guten Erhaltung des Rahmens.
- Как защитить каркас дивана от повреждений.
- Jak zachovat konstrukci vaší pohovky v neporušeném stavu.
- Cum să mențineți intactă structura canapelei dumneavoastră.
- Hoe de structuur van uw zitbank ongeschonden houden.
- איך להגן על מסגרת הספה שלך מנזק.

Come restituire al vostro divano la sua forma migliore.
 如何保持沙发拥有完美的形状。
 如何維持沙發的理想形狀。
 How to keep your sofa in perfect shape.
 Comment garder votre canapé en parfait état.
 Como conservar perfectamente la forma del sofá.
 ソファの形状を美しく保つためには。
 Como manter o seu sofá em forma.

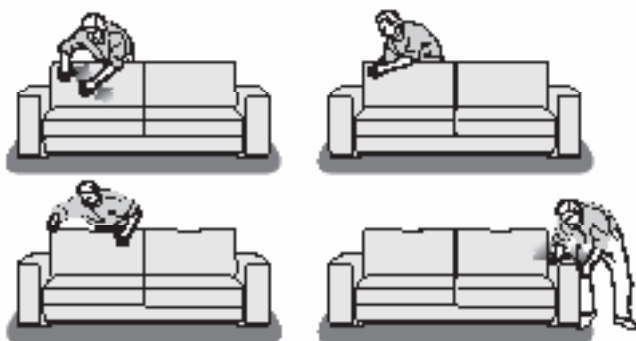

كيف تحافظ على الأريكة في أفضل حال.
 Hinweise zur guten Erhaltung der Polsterung.
 Как поддерживать диван в идеальном состоянии.
 Jak vrátit vaši pohovku do optimálního stavu.
 Cum să restituiți canapelei dumneavoastră cea mai bună formă.
 Hoe de optimale vorm van uw zitbank behouden.
 איך לשמור על הספה שלך באופן מושלם.

I PIEDINI

支脚

沙發腳

THE FEET

LES PIEDS

LOS PIES

脚

OS PÉS

الأرجل

STELLFÜSSE

НОЖКИ

NOŽKY

PICIOARELE

DE POTEN

הרגליים

- ⋮ Come montare correttamente i piedini del vostro divano.
- ⋮ 如何为沙发正确组装支脚。
- ⋮ 如何正確裝配沙發腳。
- ⋮ How to assemble the feet to your sofa correctly.
- ⋮ Comment monter correctement les pieds sur votre canapé.
- ⋮ Cómo montar correctamente los pies del sofá.
- ⋮ ソファーに脚を正しく取り付けけるには。
- ⋮ Como montar os pés do seu sofá corretamente.

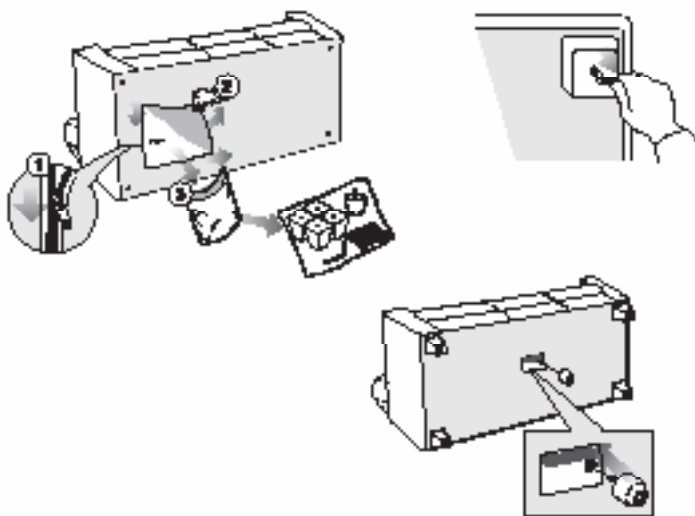

- ⋮ كيف تقوم بتجميع أرجل الأريكة بطريقة صحيحة.
- ⋮ Montage der Stellfüße am Sofa.
- ⋮ Правильный порядок установки ножек дивана.
- ⋮ Správna montáž nožek vašej pohovky.
- ⋮ Cum să montați corect picioarele canapelei dumneavoastră
- ⋮ Hoe de poten van uw zitbank correct monteren.
- ⋮ איך לחבר את הרגליים לספה שלך בדרך נכונה.

- ⋮ Come spostare in modo corretto il vostro divano.
- 如何正确移动沙发。
- 如何正確移動沙發。
- How to move your sofa correctly.
- Comment déplacer correctement votre canapé.
- Cómo mover correctamente el sofá.
- ソファを正しく動かすには。
- ⋮ Como movimentar o seu sofá corretamente.

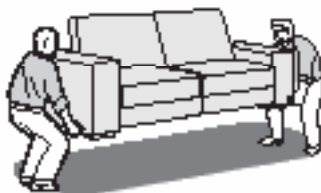
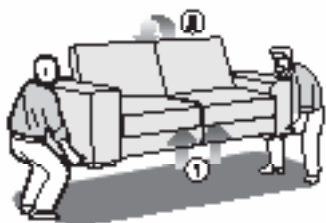

- ⋮ كيف تنقل الأريكة بطريقة صحيحة.
- Korrekter Transport des Sofas.
- Как правильно перемещать диван.
- Správné přemístění vaší pohovky.
- Cum să mutați corect canapeaua dumneavoastră
- Hoe uw zitbank correct verplaatsen.
- ⋮ איך להזיז את הספה שלך כשורה.

IL RIVESTIMENTO

套面

沙發套

THE COVERING

LE REVÊTEMENT

LA TAPICERÍA

カバー

O REVESTIMENTO

الغطاء الخارجي

BEZÜGE

ОБІВКА

POTAH

MATERIALUL DE ACOPERIRE

DE BEKLEDING

הכיסויים

- ⋮ Come preservare al meglio il vostro rivestimento.
- ⋮ 如何保持套面的最佳外观。
- ⋮ 如何令沙發套看起來最好。
- ⋮ How to keep your covering looking its best.
- ⋮ Comment préserver au mieux votre revêtement.
- ⋮ Cómo mantener lo mejor posible el aspecto del sofá.
- ⋮ ソファの素材を守るためには。
- ⋮ Como manter o revestimento bonito.

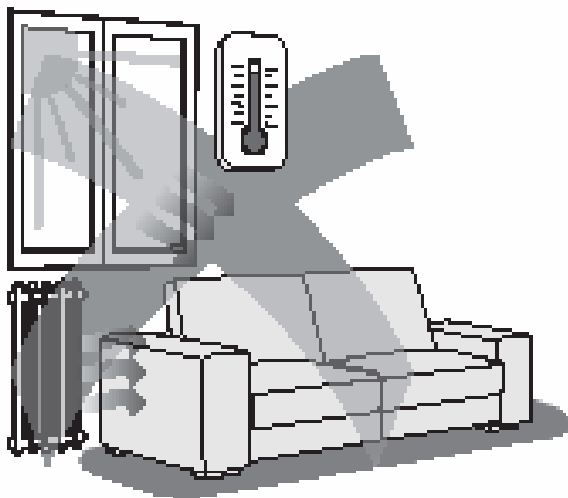

- ⋮ كيف تحافظ على الغطاء الخارجي في أفضل حال.
- ⋮ Hinweise zur guten Erhaltung der Bezüge.
- ⋮ Как сохранить идеальный внешний вид обивки.
- ⋮ Optimální způsob zachování vašich potahů.
- ⋮ Cum să protejați cât mai bine materialul de acoperire
- ⋮ Hoe de bekleding behoeden voor slijtage.
- ⋮ איך לשמור על הכיסויים שלך שיראו טוב ביותר.

Come leggere le indicazioni di lavaggio e cura del vostro rivestimento.
 如何理解套面的护理和洗涤说明。
 如何理解沙發套保養及洗滌說明。
 How to interpret the covering care and washing instructions.
 Comment interpréter l'entretien et les instructions de lavage.
 Cómo interpretar las instrucciones de cuidado de la tapicería.
 カバーのお手入れと洗濯するには。
 Como interpretar os cuidados para com o revestimento e as instruções para a lavagem.



Non lavare in acqua
 请勿水洗
 請勿水洗
Do not wash in water
Ne pas nettoyer à l'eau
No lavar en agua
 水洗し不可
Ñão lavar com água
 لا تلمسها في الماء
Nicht waschen
He мыть водой
Neperte ve vodé
Nu spălați cu apă
Niet wassen in water
 אין לנגס במים



Lavare in acqua (Max 30°C)
 可水洗 (最高30°C)
 水洗 (最高水温為 30°C)
Wash using water (Max 30°C)
Nettoyer à l'eau (Max 30°C)
Lavar con agua (Máx 30°C)
 水洗し、低温(最高30°C)
Lavar com água (Máx 30°C)
 الغسل باستخدام ماء (بدرجة حرارة قصوى 30° درجة مئوية)
Schonwaschgang (max. 30°C)
Мыть водой (не более 30°C)
Perte ve vodé (max. 30°C)
Spălați cu apă (Max 30°C)
Wassen in water (max. 30°C)
 כביסה במים (מקסימום 30°C)



Lavare in acqua (Max 40°C)
 可水洗 (最高40°C)
 水洗 (最高水温為 40°C)
Wash using water (Max 40°C)
Nettoyer à l'eau (Max 40°C)
Lavar con agua (Máx 40°C)
 水洗し、低温(最高40°C)
Lavar com água (Máx 40°C)
 الغسل باستخدام الماء (بدرجة حرارة قصوى 40° درجة مئوية)
Schonwaschgang (max. 40°C)
Мыть водой (не более 40°C)
Perte ve vodé (max. 40°C)
Spălați cu apă (Max 40°C)
Wassen in water (max. 40°C)
 כביסה במים (מקסימום 40°C)



Lavare a secco con Percloroetilene (programma delicato)
 使用四氯乙烯干洗 (洗衣機程序設置為精巧物品)
 使用氯乙烷乾洗 (洗衣機程式中的易損物品設定)
Dry clean using Perchloroethylene (delicate articles setting on the washing machine programme)
Nettoyer à sec avec du perchloréthylène (programme délicat de la machine à laver)
Lavar en seco con percloroetileno (programa de prendas delicadas)
 テトラクロロエチレンを使用したドライクリーニング(洗濯機のデリケート設定)
Lavar a seco utilizando Percloroetileno (escolher o programa delicados da máquina de lavar roupa)
 تنظيف الجاف باستخدام بيركلوروإيثيلين (وضع الغسالة على برنامج غسل الملابس الدقيقة)
Reinigen mit Perchloroethylen (schonend)
Химическая чистка с применением тетрахлорэтилена (программа стиральной машины для бережной стирки)
Cistete chemicky perchloretylenem (program pro choulostivé práni)
Curățați chimic cu Percloroetilenă (program delicat)
Professionele reiniging in tetrachlooreethen (specifiek programma)
Perchloroethylene נקייה יבש באמצעות התחמוצת הגדרה מאתרים עדינים על מנתונג כביסה התחמוצת



Lavare a secco con Percloroetilene
 使用四氯乙烯干洗
 使用氯乙烷乾洗
Dry clean using Perchloroethylene
Nettoyer à sec avec du perchloréthylène
Lavar en seco con percloroetileno
 ドライクリーニング、テトラクロロエチレン使用
Lavar a seco utilizando Percloroetileno
 التنظيف الجاف بواسطة بيركلورو إيثيلين
Reinigen mit Perchloroethylen
Химическая чистка тетрахлорэтиленом
Cistete chemicky perchloretylenem
Curățați chimic cu Percloroetilenă
Professionele reiniging in tetrachlooreethen
נקייה יבש באמצעות פרכלוראתילין



Lavare a secco con Fluorocarburi
 使用碳氟化合物干洗
 使用碳氟化合物乾洗
Dry clean using Fluorocarbon
Nettoyer à sec avec du fluorocarbonate
Lavar en seco con fluorocarburos
 ドライクリーニング、フルオロカーボン使用
Lavar a seco utilizando Fluorocarbono
 التنظيف الجاف بواسطة الفلوروكربون
Reinigen mit Kohlenwasserstofflösungsmittel
Химическая чистка фторуглеродом
Cistete chemicky fluorovými uhlovodíky
Curățați chimic cu Fluorocarburii
Professionele reiniging in fluorkoolstoffen
נקייה יבש באמצעות פלואורוקרבון

كيف يمكنك فهم تعليمات العناية بالغطاء الخارجي والغسيل.

Hinweise zu den Pflege- und Reinigungsanleitungen der Bezüge.
 Как понимать символы, описывающие порядок ухода и стирки обивки.
 Interpretace pokynů pro praní a péči o vaše potahy.
 Cum să citești instrucțiunile de spălare și îngrijire a materialului de acoperire
 Hoe de wasvoorschriften lezen en maximale zorg dragen voor uw bekleding.
 איך להבין את הוראות הנקייה והטיפול בכיסויים.



Stirare con temperatura non superiore a 100°C - Evitare l'uso del vapore

熨烫温度不超过 100°C - 避免使用蒸汽
製燙溫度不得超過 100°C - 避免使用蒸汽

Iron at a temperature not exceeding 100°C - Avoid using steam

Repasser à une température inférieure à 100°C - Ne pas utiliser de vapeur

Planchar a una temperatura no superior a 100°C - Evitar el uso de vapor

100°C以下の温度でアイロンをかけます。
スチームの使用は避けてください。

Engomar a uma temperatura não superior a 100°C - Evitar usar o vapor

التي على درجة حرارة لا تتجاوز 100° درجة مئوية - يرجى تجنب استخدام البخار

Bügeln mit hoher Temperatur bei max. 100°C - Kein Dampfbügeln

Гладить при температуре не выше 100°C - не использовать пар

Zehiete při teplotě nepřevyšující 100 °C - Nepoužívejte páru

Calcăți la temperaturi sub 100°C - Evitați folosirea aburului

Strijken bij max. temperatuur van 100°C - Gebruik van stoom vermijden

היחוך בטמפרטורה שאינה עולה על 100 °C - הימנעו משיתים באדים



Non candeggiare al cloro

請勿漂白

請勿使用含氯漂白劑

Do not use chlorine bleach

Ne pas utiliser d'agent de blanchiment au chlore

No usar lejía

塩素系漂白剤使用不可

Não usar líxivia

لا تستخدم مبيض الكلورين

Bleichen nicht erlaubt

Не использовать хлоросодержащие отбеливатели

Nebélté s použitím chlóru

Nu decolorați cu clor

Niet bleken met chloor

אין להשתמש בחומר הלב



Non asciugare a tamburo rotativo

不可转筒干燥

請勿脫水

Do not spin dry

Ne pas essorer

No centrifugar

遠心脫水不可

Não centrifugar

لا تلم بالثجفيف عن طريق الدوران السريع

Nicht im Trommelrockner trocken

Не сушить в барабане

Nesušte v rotačním bubnu

Nu uscați cu tambur rotativ

Niet droogten in droogtrommel

אין לסיח



Non asciugare a tamburo (programma a temperatura ridotta)

不可转筒干燥

(洗衣程序设置为低温洗涤)

請勿脫水 (洗衣機程式中的低温設定)

Do not spin dry (low temperature setting on washing machine programme)

Ne pas essorer (programme de la machine à laver à basse température)

No centrifugar (programa de temperatura baja)

遠心脫水不可

Não centrifugar (configurar a temperatura baixa no programa na máquina de lavar roupa)

لا تلم بالثجفيف عن طريق الدوران السريع (وضع برنامج الغسالة على برنامج درجات الحرارة المنخفضة)

Nicht im Trommelrockner trocken (schonend)

Не сушить в барабане (программа стиральной машины с низкой температурой)

Nesušte v bubnu (program se sniženou teplotou)

Nu uscați cu tambur rotativ (program cu temperatură redusă)

Niet droogten in droogtrommel (programma met lage temperatuur)

אין לסיח במנות כביסה (מספרטרות נמוכות בעת שימוש במנות כביסה)



Stirare con temperatura non superiore a 150°C

熨烫温度不超过 150°C

製燙溫度不得超過 150°C

Iron at a temperature not exceeding 150°C

Repasser à une température inférieure à 150°C

Planchar a una temperatura no superior a 150°C

アイロンがけ、最高150°C

Engomar a uma temperatura não superior a 150°C

التي على درجة حرارة لا تتجاوز 150° درجة مئوية

Bügeln mit geringer Temperatur bei max. 150°C

Гладить при температуре не выше 150°C

Zehiete při teplotě nepřevyšující 150 °C

Calcăți la temperaturi sub 150°C

Strijken bij max. temperatuur van 150°C

היחוך בטמפרטורה שאינה עולה על 150°C



Stirare con temperatura non superiore a 200°C

熨烫温度不超过 200°C

製燙溫度不得超過 200°C

Iron at a temperature not exceeding 200°C

Repasser à une température inférieure à 200°C

Planchar a una temperatura no superior a 200°C

アイロンがけ、最高200°C

Engomar a uma temperatura não superior a 200°C

التي على درجة حرارة لا تتجاوز 200° درجة مئوية

Bügeln mit geringer Temperatur bei max. 200°C

Гладить при температуре не выше 200°C

Zehiete při teplotě nepřevyšující 200°C

Calcăți la temperaturi sub 200°C

Strijken bij max. temperatuur van 200°C

היחוך בטמפרטורה שאינה עולה על 200°C



Non stirare

請勿熨燙

請勿製燙

Do not iron

Ne pas repasser

No planchar

アイロン不可

Não engomar

لا تلم بالثي

Nicht bügeln

Не гладить

Nežehiete

Nu călcați

Niet strijken

ללא היחוך



Non asciugare a tamburo (programma normale)

不可转筒干燥 (洗衣机设置为正常洗涤程序)

請勿脫水 (標準洗衣機程式)

Do not spin dry (normal washing machine programme)

Ne pas essorer (programme de la machine à laver normal)

No centrifugar (programa normal)

遠心脫水不可

Não centrifugar (usar o programa normal da máquina de lavar roupa)

لا تلم بالثجفيف عن طريق الدوران السريع (وضع برنامج الغسالة على برنامج الغسيل العادي)

Nicht im Trommelrockner trocken (normal)

Не сушить в барабане (нормальная программа стиральной машины)

Nesušte v bubnu (běžný program)

Nu uscați cu tambur (program normal)

Niet droogten in droogtrommel (normal programma)

אין לסיח (שימוש במנות כביסה בתכנית רגילה)



CO Cotone
棉
棉料
Cotton
Coton
Algodón
綿
Algodão
القطن
Baumwolle
Хлопок
Bavlna
Bumbac
Katoen
כותנה

SE Seta
丝
絲綢
Silk
Soie
Seda
絹
Seda
الحرير
Seide
Шелк
Hedvábí
Mátase
Zijde
משי

LI Lino
亚麻
亞麻
Linen
Lin
Lino
麻
Linho
الكتن
Leinen
Лен
Len
In
Linnen
פשתן

PA Poliamide
聚酰胺
尼龍
Polyamide
Polyamide
Poliámid
Poliámid
Poliámid
Poliámid
Poliámid
Poliámid
Poliámid
פוליאמיד

PC Acrilico
丙烯酸
丙烯酸纖維
Acrylic
Acrylique
Acrilico
アクリル
Acrilico
الإكريليك
Acryl
Акриловая ткань
Akryl
Acrilic
Acryl
אקרילן

PL Poliestere
聚酯纤维
滌綸
Polyester
Polyester
Poliéster
ポリエステル
Poliéster
پوليستر
Polyester
Полэфир
Polyester
Polyester
Polyester
פוליאסטר

PU Poliuretano
聚氨酯
聚氨酯
Polyurethane
Polyuréthane
Poliuretano
ポリウレタン
Poliuretano
البولي يوريثان
Polyurethan
Полуретан
Polyuretan
Poliuretan
Polyurethaan
פוליאוּרֵיתָן

VI Viscosa
粘胶纤维
天絲
Viscose
Viscose
Viscosa
ビスコース
Viscose
الفيكوس
Viskose
Вискоза
Viskóza
Váscozã
Viscose
הביקוּזָה

AC Acetato
醋酸纤维
醋酸纖維
Acetate
Acétate
Acetato
Acetato
アセテート
Acetato
استات
Acetat
Ацетатный шелк
Acétat
Acetat
Acetat
Acetat
ουζακ

LE FUNZIONI RELAX

休閒功能

休閒功能

THE RELAX FUNCTIONS

LES FONCTIONS RELAX

LAS FUNCIONES RELAX

リラックス機能付ソファー

AS FUNÇÕES RELAX

وظائف الاسترخاء

DIE RELAX-FUNKTIONEN

ФУНКЦИИ ОТДЫХА

RELAXAČNÍ FUNKCE

FUNȚIILE RELAX

DE RELAX-FUNCTIES

פעולות הרגיעה

Come posizionare correttamente il vostro divano con meccanismo recliner Zero Wall manuale.
如何使用手动躺放装置（无墙壁阻碍）正确地调节沙发位置。
如何使用手動 Zero Wall 伸縮結構正確調整沙發位置。
How to position your sofa correctly with its manual Zero Wall reclining mechanism.
Comment positionner correctement votre canapé avec son mécanisme d'inclinaison manuel Zero Wall.
Cómo colocar el sofá correctamente con el mecanismo reclinable Zero Wall.
リラククス機能付ソファの正しい設置の仕方。
Como posicionar o seu sofá corretamente com o mecanismo reclinável manual Zero Wall.

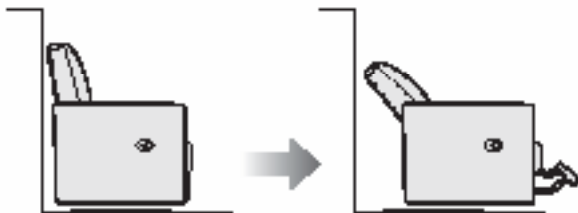

كيف تضع أريكتك بطريقة صحيحة مع تقنية الإتكاء على الحائط بدرجة صفر (Zero WALL) اليدوية.
Ausrichten von Modellen mit Gleitfunktion (Zero Wall).
Как правильно расположить диван с помощью ручного механизма наклона Zero Wall.
Správne umiestnení vašej pohovky pomocou manuálneho naklápačieho mechanizmu Zero Wall.
Cum să poziționați corect canapeaua dumneavoastră cu mecanismul recliner Zero Wall manual.
Hoe uw zitbank correct positioneren met het manuele recliner-mechanisme Zero Wall.
איך למקם את הספה שלך נכון בעזרת מנגנון שכיבה ידני ללא קיר.

- ⋮ Come attivare il meccanismo reclinare con spinta dorsale.
- 如何通过后推激活躺放装置。
- 如何透過後推啟動伸縮結構。
- How to activate the reclining mechanism by pushing backwards.
- Comment activer le mécanisme d'inclinaison en se poussant vers l'arrière.
- Cómo activar el mecanismo reclinable empujando hacia atrás.
- 後ろにもたれてリクライニングを倒す方法。
- ⋮ Como ativar o mecanismo reclinável empurrando o encosto.

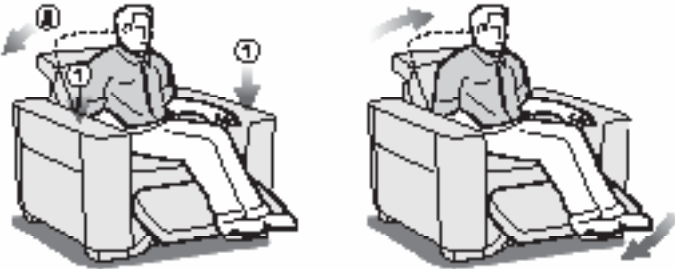

- ⋮ كيف تقوم بتشغيل آلية الإتكاء عن طريق الدفع للخلف.
- Neigung durch Druck mit dem Rücken.
- Как активировать механизм наклона нажатием на спинку.
- Aktivace naklápěcího mechanismu zatlačením zády.
- Cum să activați mecanismul recliner cu împingere dorsală.
- Hoe het recliner-mechanisme activeren met uw rug.
- ⋮ איך להפעיל את מערכת השכיבה על ידי לחיצה אחורה.

- ⋮ Come attivare il meccanismo reclinare con maniglia esterna.
- ⋮ 如何使用外置手柄激活躺放裝置。
- ⋮ 如何使用外部手柄啟動伸縮結構。
- ⋮ How to activate the reclining mechanism using the external handle.
- ⋮ Comment activer le mécanisme d'inclinaison en utilisant la poignée extérieure.
- ⋮ Cómo activar el mecanismo reclinable con la manilla externa.
- ⋮ 外側ハンドルを使用してリクライニングするには。
- ⋮ Como ativar o mecanismo reclinável usando a pega externa.

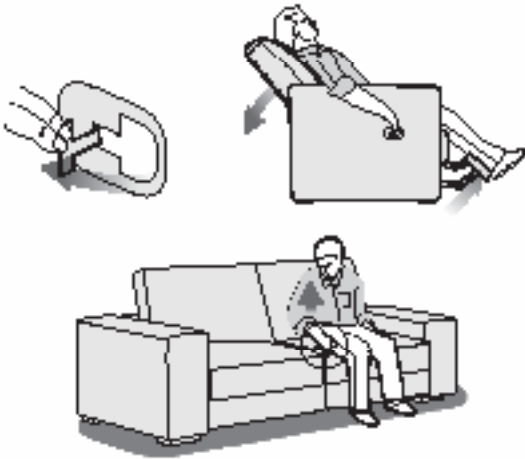

- ⋮ كيف تقوم بتشغيل آلية الإنكفاء عن طريق استخدام المقبض الخارجي.
- ⋮ Verstellung durch Betätigung des Hebels aussen am Sofa.
- ⋮ Как активировать механизм наклона с помощью внешней рукоятки.
- ⋮ Aktivace naklápěcího mechanismu vnější klikou.
- ⋮ Cum să activați mecanismul recliner cu mâner extern.
- ⋮ Hoe het recliner-mechanisme activeren met de externe hendel.
- ⋮ איך להפעיל את מערכת השכיבה תוך שימוש בידיית החיצונית.

- ⋮ Come attivare il meccanismo reclinare con maniglia interna.
- ⋮ 如何使用内置手柄激活躺放装置。
- ⋮ 如何使用内部手柄启动伸缩结构。
- ⋮ How to activate the reclining mechanism using the internal handle.
- ⋮ Comment activer le mécanisme d'inclinaison en utilisant la poignée intérieure.
- ⋮ Cómo activar el mecanismo reclinable con la manilla interna.
- ⋮ 内側ハンドルを使用してリクライニングするには。
- ⋮ Como ativar o mecanismo reclinável usando a pega interna.

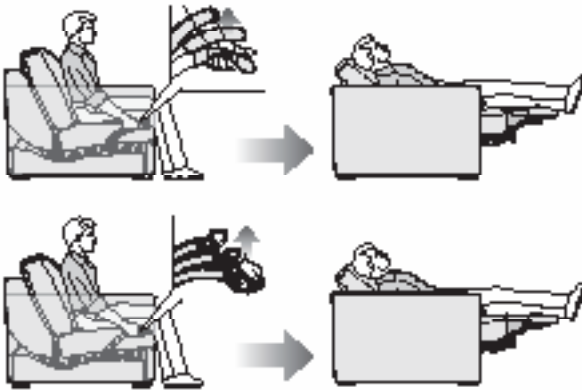

- ⋮ كيف تقوم بتشغيل آلية الإتكاء عن طريق استخدام المقبض الداخلي.
- ⋮ Verstellung durch Betätigung des Hebels im Sofa.
- ⋮ Как активировать механизм наклона с помощью внутренней рукоятки.
- ⋮ Aktivace naklápěcího mechanismu vnitřní klikou.
- ⋮ Cum să activați mecanismul recliner cu mâner intern.
- ⋮ Hoe het recliner-mechanisme activeren met de interne hendel.
- ⋮ איך להפעיל את מערכת השכיבה תוך שימוש בידית הפנימית.

- Come attivare il meccanismo recliner con maniglia interna e poggiatesta.
- 如何使用内置手柄和头枕激活躺放装置。
- 如何使用内部手柄及头枕啟動伸縮結構。
- How to activate the reclining mechanism using the internal handle and headrest.
- Comment activer le mécanisme d'inclinaison en utilisant la poignée intérieure et l'appuie-tête.
- Cómo activar el mecanismo reclinable con la manilla interna y el reposacabezas.
- 内側ハンドルとヘッドレストを使用してリクライニングするには。
- Como ativar o mecanismo reclinável usando a pega interna e o apoio para a cabeça.

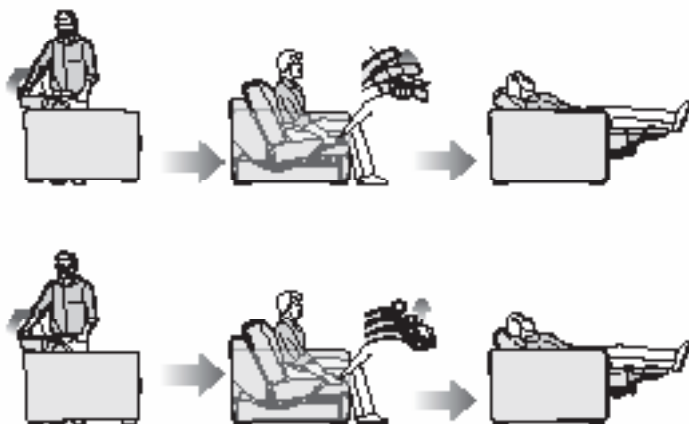

- كيف تقوم بتشغيل آلية الإنكفاء عن طريق استخدام المقبض الداخلي و مسند الرأس.
- Verstellung durch Betätigung des Hebels im Sofa sowie manueller Kopfstützenverstellung.
- Как активировать механизм наклона с помощью внутренней рукоятки и подголовника.
- Aktivace naklápěcího mechanismu vnitřní klikou a opěrkou hlavy.
- Cum să activați mecanismul recliner cu mâner intern și suport pentru cap.
- Hoe het recliner-mechanisme activeren met de interne hendel en hoofdsteun.
- איך להפעיל את מערכת השיבה תוך שימוש בידיית הפנימית ומשענת הראש.

- ⋮ Come attivare il meccanismo scorrevole.
- ⋮ 如何激活滑动装置。
- ⋮ 如何啟動滑動結構。
- ⋮ How to activate the sliding mechanism.
- ⋮ Comment activer le mécanisme de coulissement.
- ⋮ Cómo activar el mecanismo deslizante.
- ⋮ スライド機能を使用するには。
- ⋮ Como ativar o mecanismo corredeira.

OPENING

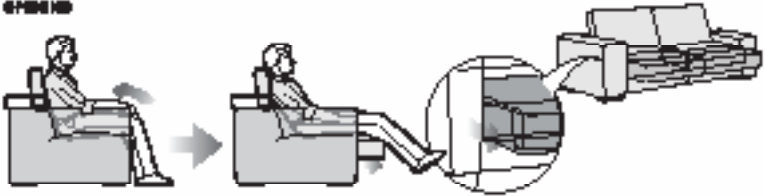

CLOSING



- ⋮ كيف تقوم بتشغيل آلية الانزلاق.
- ⋮ Verstellung durch Gleitfunktion im Sitz.
- ⋮ Как активировать выдвижной механизм.
- ⋮ Aktivace posuvného mechanismu.
- ⋮ Cum să activați mecanismul glisant.
- ⋮ Hoe het glijmechanisme activeren.
- ⋮ איך להפעיל את מערכת הגלישה.

- Come regolare correttamente l'inclinazione di braccioli e poggiatesta.
- 如何正确调节扶手和头枕角度。
- 如何正確調節扶手及頭枕角度。
- How to regulate armrest and headrest angles correctly.
- Comment régler correctement les angles de l'accoudoir et de l'appuie-tête.
- Cómo regular correctamente el ángulo del brazo y del reposacabezas.
- アームレストとヘッドレストの調整を適切におこなうには。
- Como regular corretamente os ângulos do apoio de braço e do apoio para a cabeça.

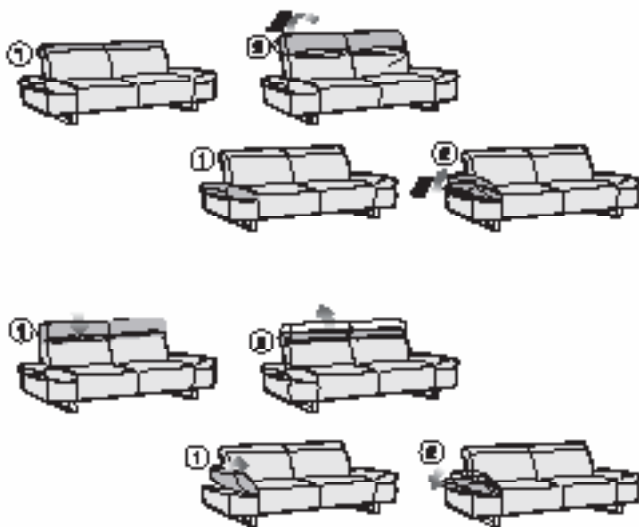

- كيف تضبط إنحناء مساند الأيدي و مسند الرأس بطريقة صحيحة.
- Verstellbare Armlehnen sowie Kopfstützen.
- Порядок правильной регулировки положения подлокотников и подголовника.
- Správné nastavení sklonu loketních opěrek a opěrek hlavy.
- Cum să reglați corect înclinarea brațelor și a suportului pentru cap.
- Hoe de helling van de armsteunen en hoofdsteen correct afstellen.
- איך לתאם את זווית משענות היד ומשענת הראש באופן נכון.

- ⋮ Come attivare correttamente la funzione girevole o dondolo.
- 如何正确激活旋转或摇摆功能。
- 如何正確啟動旋轉或搖椅功能。
- How to activate the rotating or rocking function correctly.
- Comment activer correctement la fonction pivotante et basculante.
- Cómo activar correctamente la función giratoria o de mecedora.
- 回転チェア又はロッキング機能付チェアを適切に使用するには。
- ⋮ Como ativar corretamente a função giratória e de balanço.



WARNING



- ⋮ كيف تقوم بتشغيل آلية التدوير والاهتزاز بطريقة صحيحة.
- Sessel mit Dreh- und Schaukelfunktion.
- Как правильно активировать поворотную функцию или функцию кресла-качалки.
- Správna aktivace funkce otáčení a kolébání.
- Cum să activați corect funcția rotativă sau balansoar.
- Hoe de draai- en schommelfunctie correct afstellen.
- ⋮ איך להפעיל את אפשרות הסיבוב או הדנדוד באופן נכון.

- ⋮ Come rimuovere la fascetta in plastica protettiva del meccanismo reclinier.
- ⋮ 如何拆除躺放裝置的塑料保護帶。
- ⋮ 如何拆除伸縮結構的防護塑膠帶。
- ⋮ How to remove the protective plastic strap of the reclining mechanism.
- ⋮ Comment retirer la bande en plastique du mécanisme d'inclinaison.
- ⋮ Cómo quitar la banda protectora de plástico del mecanismo reclinable.
- ⋮ リクライニング機能のプラスチックの保護ストラップを外すには。
- ⋮ Como remover a tira de plástico de proteção do mecanismo reclinável.

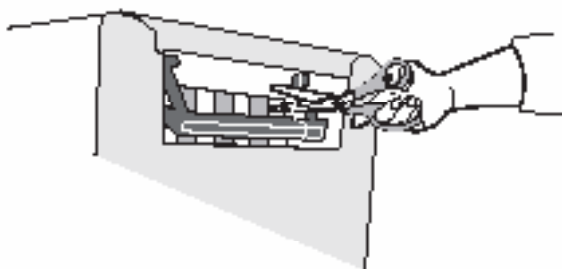

- ⋮ كيفية إزالة أشرطة الحماية البلاستيكية من آلية الإنكساء.
- ⋮ Entfernen des Kunststoffstreifens vom Mechanismus.
- ⋮ Порядок удаления защитной пластиковой ленты на механизме наклона.
- ⋮ Odstranění plastové ochranné pásky naklápěcího mechanismu.
- ⋮ Cum să scoateți colierul de plastic protector al mecanismului reclinier.
- ⋮ Hoe de beschermende plastic band van het recliner-mechanisme verwijderen.
- ⋮ איך להסיר את רצועת הפלסטיק של מנגנון השיבה.

Come posizionare e attivare il vostro modello con meccanismo
 recliner elettrico Zero Wall.
 如何使用电动躺放装置（无墙壁阻碍）调节沙发位置并激活沙发模式。
 如何使用電動 Zero Wall 伸縮結構調整沙發位置及啟動沙發。
 How to position and activate your model with its electric Zero Wall
 reclining mechanism.
 Comment placer et activer votre modèle avec son mécanisme
 d'inclinaison Zero Wall.
 Cómo colocar y activar el modelo con el mecanismo reclinable Zero Wall.
 電動リラックス機能付ソファの正しい設置の仕方。
 Como posicionar e ativar o seu sofá com o mecanismo
 reclinável elétrico Zero Wall.



كيفية وضع وتشغيل الطراز الخاص بك بتقنية Zero Wall
 Verstellung von Modellen mit elektrischem Mechanismus (Zero Wall).
 Как расположить и активировать модель с электрическим механизмом
 наклона Zero Wall.
 Umístění a aktivace vašeho modelu s elektrickým naklápěcím mechanismem Zero Wall.
 Cum să poziționați și să activați modelul dumneavoastră cu mecanism recliner
 electric Zero Wall.
 Hoe uw model correct positioneren en activeren met het elektrische
 recliner-mechanisme Zero Wall.
 כיצד למקם ולהפעיל את המודל שלך עם מנגנון ללא שכיבה ליד קיר.

Come attivare correttamente il meccanismo recliner elettrico senza poggiatesta (pulsante a sfioramento).
 如何正确激活不带头枕的电动躺放装置（触控按钮）。
 如何在無頭枕的情況下正確啟動電動伸縮結構（觸控按鈕）。
 How to activate the electric reclining mechanism without headrest correctly (touch button).
 Comment activer correctement le mécanisme d'inclinaison électrique sans appuie-tête (bouton tactile).
 Cómo activar correctamente el mecanismo reclinable eléctrico sin reposacabezas (botón táctil).
 電動リクライニング機能を正しく使用するには。
 (タッチボタン)
 Como ativar corretamente o mecanismo reclinável elétrico sem o apoio para a cabeça (botão de toque).

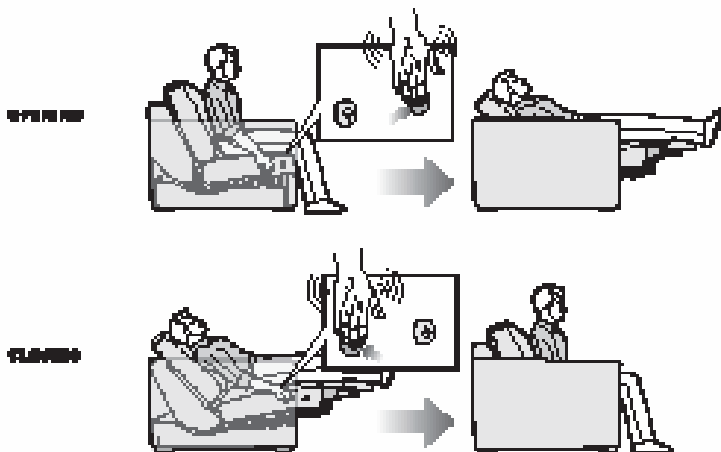

كيفية تشغيل آلية الإنكفاء الكهربائية بدون مساند الرأس بطريقة صحيحة (أزرار اللمس).
 Verstellung von Modellen mit elektrischem Mechanismus ohne Kopfstütze (Schaltknopf).
 Как правильно активировать электрический механизм наклона без подголовника (сенсорная кнопка).
 Správna aktivace elektrického naklápacího mechanismu bez opěrky hlavy (dotykové tlačítko).
 Cum să activați corect mecanismul recliner electric fără suport pentru cap (buton cu atingere).
 Hoe het elektrische recliner-mechanisme correct activeren zonder hoofdsteen (touch-knop).
 כיצד להפעיל את מנגנון השכיבה החשמלי ללא משענת הראש בצורה נכונה (לחצן מגע).

Come attivare correttamente il meccanismo reclinare elettrico senza poggiatesta (due pulsanti).
 如何正确激活不带头枕的电动躺放装置（双按钮）。
 如何在無頭枕的情況下正確啟動電動伸縮結構（兩個按鈕）。
 How to activate the electric reclining mechanism without headrest correctly (two buttons).
 Comment activer correctement le mécanisme d'inclinaison électrique sans appuie-tête (deux boutons).
 Cómo activar correctamente el mecanismo reclinable eléctrico sin reposacabezas (dos botones).
 電動リクライニング機能を正しく使用するには。
 (2つのボタン)
 Como ativar corretamente o mecanismo reclinável elétrico sem o apoio para a cabeça (dois botões).

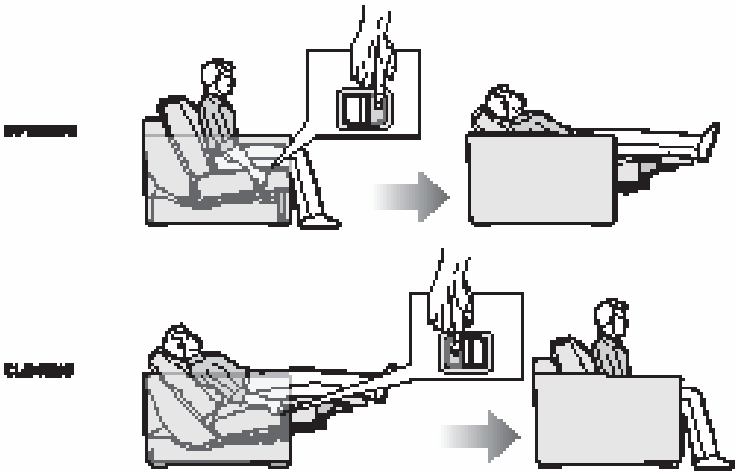

كيفية تشغيل آلية الإنكفاء الكهربائية بدون مساند الرأس بطريقة صحيحة (2 من الأزرار).
 Verstellung von Modellen mit elektrischem Mechanismus ohne Kopfstütze (zwei Schaltknöpfe).
 Как правильно активировать электрический механизм наклона без подголовника (две кнопки).
 Správna aktivace elektrického naklápačičho mechanismu bez opěrky hlavy (dvě tlačítka).
 Cum să activați corect mecanismul recliner electric fără suport pentru cap (două butoane).
 Hoe het elektrische recliner-mechanisme correct activeren zonder hoofdsteun (twee knoppen).
 כיצד להפעיל את מנגנון השכיבה החשמלי ללא משענת הראש בצורה נכונה (שני לחצנים).

Come attivare il meccanismo recliner elettrico con pulsante a sfioramento e poggiatesta ad apertura manuale.
 如何激活带按钮和手动开合头枕的电动躺放装置。
 如何使用触控按钮及手动開啟頭枕啟動電動伸縮結構。
 How to activate the electric reclining mechanism with touch button and manual-opening headrest.
 Comment activer le mécanisme d'inclinaison électrique avec bouton tactile et appuie-tête à ouverture manuelle.
 Cómo activar el mecanismo reclinable eléctrico con botón táctil y reposacabezas de apertura manual.
 タッチボタンを使用して電動リクライニングを使用するには。(ヘッドレストは、手動)
 Como ativar o mecanismo reclinável elétrico com botão de toque e a abertura manual apoio para a cabeça.

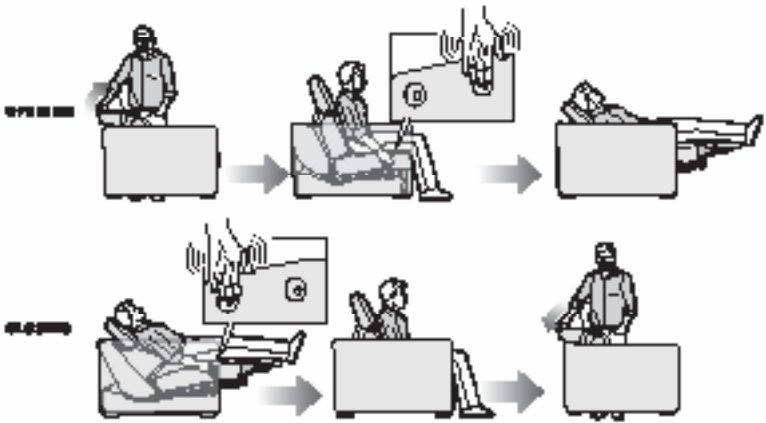

كيفية تشغيل آلية الإنكفاء الكهربائية باستخدام أزرار اللمس ومسند الرأس الذي يفتح يدويًا.
 Neigung von Modellen mit elektrischem Mechanismus und manueller Verstellung der Kopfstütze (Schaltknopf).
 Как правильно активировать электрический механизм наклона с сенсорной кнопкой и вручную открывающимся подголовником.
 Aktivace elektrického naklápěcího mechanismu s dotykovým tlačítkem a opěrky hlavy s manuálním otevíráním.
 Cum să activați mecanismul recliner electric cu buton cu atingere și suport pentru cap cu deschidere manuală.
 Hoe het elektrische recliner-mechanisme activeren met de touch-knop en hoofdsteun met manuele opening.
 כיצד הפעיל את מנגנון השכיבה החשמלי בעזרת לחצן מגע ופתיחת משענת ידנית.

Come attivare il meccanismo recliner elettrico a due pulsanti con poggiatesta ad apertura manuale.
 如何激活帶雙按鈕和手動開合頭枕的電動躺放裝置。
 如何使用兩個按鈕及手動開啟頭枕啟動電動伸縮結構。
 How to activate the electric reclining mechanism with two buttons and manual-opening headrest.
 Comment activer le mécanisme d'inclinaison électrique avec deux boutons et appuie-tête à ouverture manuelle.
 Cómo activar el mecanismo reclinable eléctrico con dos botones y reposacabezas de apertura manual.
 2つのボタンを使用して電動リクライニングを使用するには。(ヘッドレストは、手動)
 Como ativar o mecanismo reclinável elétrico com dois botões e abertura manual do apoio para a cabeça.

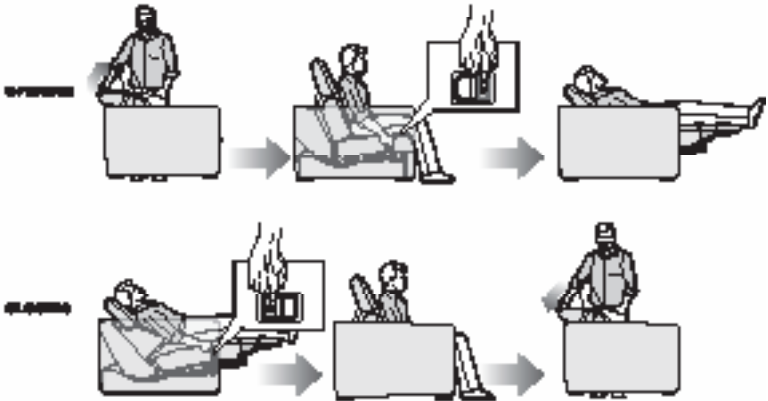

كيفية تشغيل آلية الإنكفاء الكهربائية باستخدام إثنين من أزرار اللمس ومسند الرأس الذي يفتح يدوياً.
 Neigung von Modellen mit elektrischem Mechanismus und manueller Verstellung der Kopfstütze (zwei Schaltknöpfe).
 Как правильно активировать электрический механизм наклона с двумя кнопками и вручную открывающимся подголовником.
 Aktivace elektrického naklápacího mechanismu se dvěma dotykovými tlačítky a opěrky hlavy s manuálním otevíráním.
 Cum să activați mecanismul recliner electric cu două butoane cu suport pentru cap cu deschidere manuală.
 Hoe het elektrische recliner-mechanisme activeren met de twee knoppen en hoofdsteen met manuele opening.
 כיצד הפעיל את מנגנון השכיבה החשמלי בעזרת שני כפתורים ופתיחת משענת ראש ידנית.

..... Come attivare il meccanismo reclinare elettrico con apertura elettrica del poggiatesta (pulsante a sfioramento).

如何激活帶電動開合頭枕的電動躺放裝置（觸控按鈕）。

如何使用電動開合頭枕啟動電動伸縮結構（觸控按鈕）。

How to activate the electric reclining mechanism with electric-opening headrest (touch button).

Comment activer le mécanisme d'inclinaison électrique avec appuie-tête à ouverture électrique (bouton tactile).

Cómo activar el mecanismo reclinable eléctrico con reposacabezas de apertura eléctrica (botón táctil).

電動ヘッドレスト付リクライニング機能を使用して正しく使用するには。
(タッチボタン)

..... Como ativar o mecanismo reclinável elétrico com a abertura elétrica do apoio para a cabeça (botão de toque).

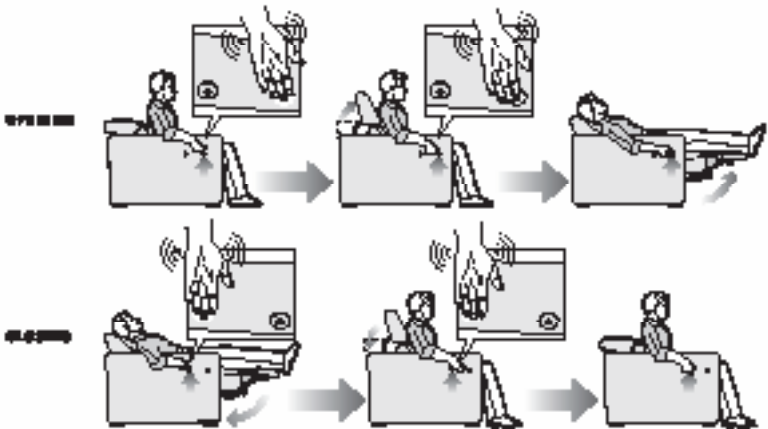

..... كيفية تشغيل آلية الإنكفاء الكهربائية مع مسند الرأس الذي يفتح كهربائياً (أزرار اللمس).

Neigung von Modellen mit elektrischer Gleitfunktion (Schaltknopf).

Как правильно активировать электрический механизм наклона с электроприводом подголовника (сенсорная кнопка).

Aktivace elektrického naklápěcího mechanismu s elektrickým otevíráním opěrek hlavy (dotykové tlačítko).

Cum să activați mecanismul recliner electric cu deschidere electrică a suportului pentru cap (buton cu atingere).

Hoe het elektrische recliner-mechanisme activeren met elektrische opening van de hoofdsteen (touch-knop).

..... כיצד להפעיל את מנגנון השכיבה החשמלי בעזרת משענת הראש החשמלית (כפתור מגע).

..... Come attivare il meccanismo reclinare elettrico con apertura elettrica del poggiatesta (quattro pulsanti).

如何激活帶電動開合頭枕的電動躺放裝置（四按鈕）。

如何使用電動開啟頭枕啟動電動伸縮結構（四個按鈕）。

How to activate the electric reclining mechanism with electric-opening headrest (four buttons).

Comment activer le mécanisme d'inclinaison électrique avec appuie-tête à ouverture électrique (quatre boutons).

Cómo activar el mecanismo reclinable eléctrico con reposacabezas de apertura eléctrica (cuatro botones).

電動ヘッドレスト付リクライニング機能を使用して正しく使用するには。
(4つのボタン)

..... Como ativar o mecanismo reclinável elétrico com a abertura elétrica o apoio para a cabeça (quatro botões).

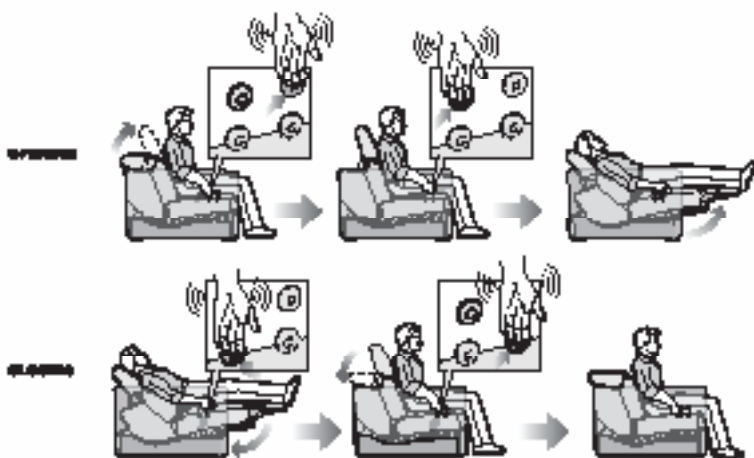

..... كيفية تشغيل آلية الإنكفاء الكهربائية مع مسند الرأس الذي يفتح كهربائياً (أربع من أزرار اللمس).

Neigung von Modellen mit elektrischem Mechanismus und elektrischer Verstellung der Kopfstütze (vier Schaltknöpfe).

Как правильно активировать электрический механизм наклона с электроприводом подголовника (четыре кнопки).

Aktivace elektrického naklápacího mechanismu s elektrickým otevíráním opěrek hlavy (čtyři tlačítka).

Cum să activați mecanismul recliner electric cu deschidere electrică a suportului pentru cap (patru butoane).

Hoe het elektrische recliner-mechanisme activeren met elektrische opening van de hoofdsteen (vier knoppen).

..... כיצד להפעיל את מנגנון השכיבה החשמלי בעזרת משענת ראש חשמלית (ארבעה לחצנים).

- Come attivare il meccanismo scorrevole elettrico (pulsante a sfioramento).
- 如何激活电动滑动装置（触控按钮）。
- 如何啟動電動滑動結構（觸控按鈕）。
- How to activate the electric sliding mechanism (touch button).
- Comment activer le mécanisme de coulissement électrique (bouton tactile).
- Cómo activar el mecanismo deslizante eléctrico (botón táctil).
- 電動スライド機能を使用するには（タッチボタン）。
- Como ativar o mecanismo corredeira elétrico (botão de toque).



- كيفية تشغيل آلية الإنزلاق الكهربائية (أزرار اللمس).
- Neigung von Modellen mit elektrischer Gleitfunktion (Schaltknopf).
- Как активировать электрический выдвижной механизм (сенсорная кнопка).
- Aktivace elektrického posuvného mechanismu (dotykové tlačítko).
- Cum să activați mecanismul glisant electric (buton cu atingere).
- Hoe het elektrische glijmechanisme activeren (touch-knop).
- כיצד להפעיל את מנגנון ההזזה חשמלי (כפתור מגע).

- Come attivare il meccanismo elettrico soft touch.
- 如何激活软触控电动装置。
- 如何啟動電動輕觸結構。
- How to activate the electric soft touch mechanism.
- Comment activer le mécanisme électrique soft touch.
- Cómo activar el mecanismo eléctrico soft touch.
- 電動ソフトタッチ機能を使用するには。
- Como ativar o mecanismo elétrico de toque suave.

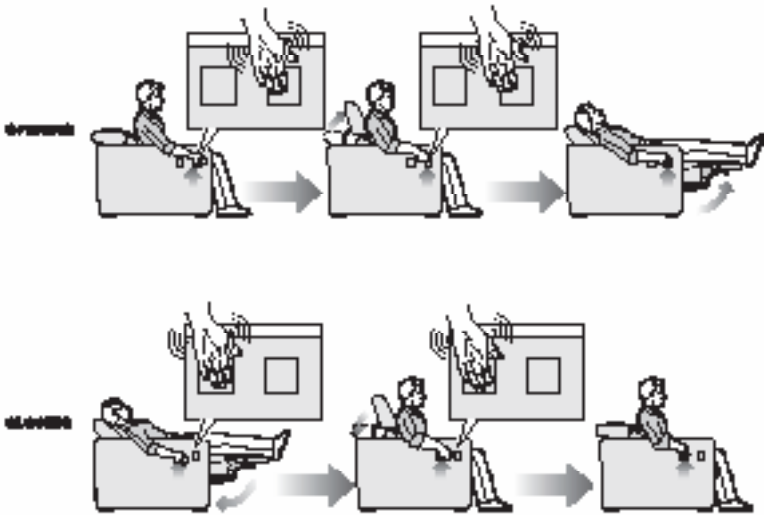

- كيفية تشغيل آلية اللمس الناعم الكهربائية.
- Neigung von Modellen mit elektrischem Softtouch-Mechanismus.
- Как активировать электрический сенсорный механизм.
- Aktivace elektrického mechanismu soft touch.
- Cum să activați mecanismul electric soft touch.
- Hoe het elektrische soft-touch-mechanisme activeren.
- כיצד להפעיל את המנגנון החשמלי של המגע הרך.

Come attivare il meccanismo elettrico soft touch della versione chaise longue.
 如何激活贵妃椅的软触控电动装置。
 如何啟動躺椅的電動輕觸結構。
 How to activate the electric soft touch mechanism of the chaise longue version.
 Comment activer le mécanisme électrique soft touch de la version chaise longue.
 Cómo activar el mecanismo eléctrico soft touch de la versión chaise longue.
 シェーズロングの電動ソフトタッチ機能を使用するには。
 Como ativar o mecanismo elétrico de toque suave da versão chaise longue.

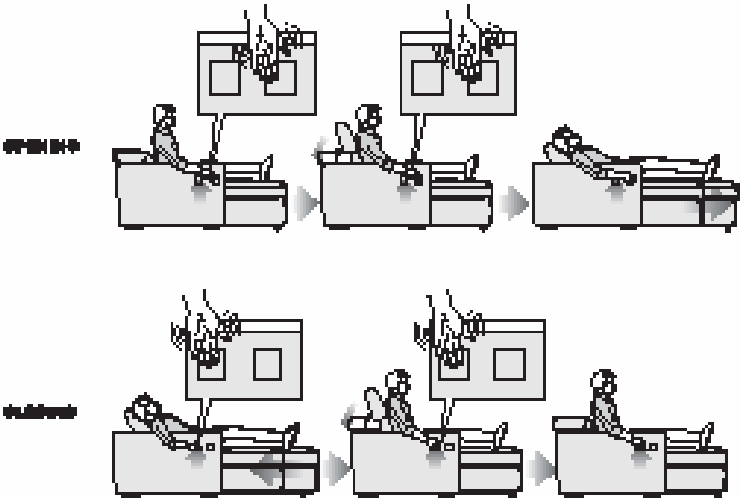

كيفية تشغيل آلية اللمس الناعم الكهربائية لموديل الكرسي الطويل (chaise longue).
 Neigung von Modellen mit Chaiselongue-Funktion und elektrischem Softtouch-Mechanismus.
 Как активировать электрический сенсорный механизм кушетки.
 Aktivace elektrického mechanismu soft touch verze chaise longue.
 Cum să activați mecanismul electric soft touch la versiunea chaise longue.
 Hoe het elektrische soft-touch-mechanisme activeren van de versie met chaise longue.
 כיצד להפעיל את מנגנון החשמלי של המגע הרך בגרסת ספת שכבה ארוכה.

Se il divano possiede la funzione bluetooth, scarica la app "Divani&Divani Sofa Control" o "Natuzzi Editions Sofa control" da Apple Store o Google Play.

如果沙发具有蓝牙功能，请从 Apple Store 或 Google Play 下载 "Divani&Divani 沙发控制" 或 "Natuzzi 版沙发控制" APP。

如果沙發具備藍牙功能，請從 Apple Store 或 Google Play 下載 Divani&Divani Sofa Control 或 Natuzzi Editions Sofa control 應用程式。

If the sofa has the bluetooth function, download the "Divani&Divani Sofa Control" or "Natuzzi Editions Sofa control" app from Apple Store or Google Play.

Si le canapé est équipé de la fonction bluetooth, téléchargez l'appli « Divani&Divani Sofa Control » ou « Natuzzi Editions Sofa control » depuis l'Apple Store ou Google Play.

Si el sofá cuenta con función bluetooth, descarga la aplicación "Divani&Divani Sofa Control" o "Natuzzi Editions Sofa control" desde la Apple Store o Google Play.

ソファにBLUETOOTH機能が付いている場合、Apple StoreまたはGoogle Playから「Divani&Divani Sofa Control」または「Natuzzi Editions Sofa control」アプリをダウンロードしてください。

Se o sofá estiver equipado com a função bluetooth, descarregue a app "Divani&Divani Sofa Control" ou "Natuzzi Editions Sofa control" da Apple Store ou Google Play.

إذا كانت الأريكة تحتوي على وظيفة بلوتوث، فقم بتنزيل تطبيق "Divani&Divani Sofa Control" أو "Natuzzi Editions Sofa control" من متجر آبل أو جوجل بلاي.

Wenn das Sofa über eine Bluetooth-Funktion verfügt, können Sie die App „Divani&Divani Sofa Control“ oder „Natuzzi Editions Sofa control“ im Apple Store oder Google Play herunterladen.

Если диван оснащен функцией bluetooth, скачайте приложение "Divani&Divani Sofa Control" или "Natuzzi Editions Sofa control" в Apple Store или Google Play.

Pokud je pohovka vybavena funkcí bluetooth, stáhněte si app „Divani&Divani Sofa Control“ nebo „Natuzzi Editions Sofa control“ z Apple Store nebo Google Play.

În cazul în care canapeaua are funcția bluetooth, descărcați aplicațiile "Divani&Divani Sofa control" și "Natuzzi Editions Sofa control" din magazinul Apple sau Google Play.

Als de zitbank de functie bluetooth heeft, download dan de app "Divani&Divani Sofa Control" of "Natuzzi Editions Sofa control" vanaf Apple Store of Google Play.

אם הספה כוללת את פונקציית בלוטות' (Bluetooth), הורד את היישום "Divani&Divani Sofa Control" או את יישום "Natuzzi Editions Sofa control" מהחנות או מהחנות Google Play.

Per attivare il bluetooth del divano, premere il pulsante multifunzione posto sul bracciolo per un secondo.

要激活沙发上的蓝牙功能，按住扶手上的多功能按钮持续一秒钟
若要用沙发的蓝牙功能，請按住沙發扶手上的多功能按钮一秒钟。

To activate bluetooth on the sofa, press the multi-function button positioned on the armrest for one second.

Pour activer le bluetooth du canapé, appuyez sur le bouton multifonctions situé sur l'accoudoir pendant une seconde.

Para activar el bluetooth del sofá, pulsa el botón multifunción ubicado en el brazo durante un segundo.

ソファのbluetoothをオンにするには、アームレスト上のマルチファンクションボタンを1秒間押します。

Para ativar o bluetooth do sofá, pressione o botão multifunções situado no apoio de braços por um segundo.

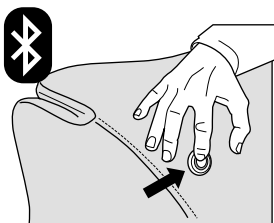

لتفعيل البلوتوث على الأريكة، اضغط على الزر متعدد الوظائف الموجود على مسند اليد لمدة ثانية واحدة.

Drücken Sie eine Sekunde lang auf die Multifunktionstaste an der Armlehne, um die Bluetooth-Funktion des Sofas zu aktivieren.

Чтобы активировать функцию bluetooth дивана, нажмите на многофункциональную кнопку, расположенную на подлокотнике, и удерживайте ее в нажатом положении в течение одной секунды.

Pro aktivaci zařízení bluetooth pohovky, stiskněte na jednu sekundu multifunkční tlačítko umístěné na opěrce na ruce.

Pentru a activa funcția de bluetooth a canapelei, apăsați butonul multifuncțional de pe braț timp de o secundă.

Om de bluetooth-functie van de zitbank te activeren, drukt u één seconde op de multifunctionele knop op de armleuning.

כדי להפעיל את הבלוטות' על הספה, לחץ על הלחצן הרב תכליתי המצוי בידיה הספה למשך שנייה אחת.

Per collegare il divano allo smartphone, premere il pulsante multifunzione per 5 secondi, fino all'emissione di 4 beep consecutivi.

要将沙发与您的智能手机配对，按住多功能按钮持续 5 秒钟，直至听到连续 4 下哔哔声。

若要讓沙發與智慧型手機進行配對，請按住多功能按鈕 5 秒鐘，直到聽見 4 響連續嗶聲為止。

To pair the sofa with your smartphone, press the multi-function button for 5 seconds, until you hear 4 consecutive beeps.

Pour connecter le canapé au smartphone, appuyez sur le bouton multifonctions pendant 5 secondes, jusqu'à ce que 4 bips consécutifs retentissent.

Para conectar el sofá al smartphone, pulsa el botón multifunción durante 5 segundos, hasta que se emitan 4 pitidos consecutivos.

ソファとスマートフォンをペアリングするには、4回連続してピーブ音になるまで、マルチファンクションボタンを5秒間押します。

Para ligar o sofá ao smartphone, pressione o botão multifunções por 5 segundos, até ouvir 4 bips consecutivos.

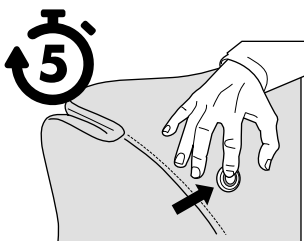

لعمل اقتران بين الأريكة وهاتفك الذكي، اضغط على الزر متعدد الوظائف لمدة 5 ثوانٍ، حتى تسمع 4 صفارات متتالية.

Drücken sie 5 Sekunden lang die Multifunktionstaste bis 4 aufeinanderfolgende Pieptöne zu hören sind, um das Sofa mit Ihrem Smartphone zu verbinden.

Чтобы подсоединить диван к смартфону, нажмите на многофункциональную кнопку и удерживайте ее в нажатом положении в течение 5 секунд - до тех пор, пока вы не услышите 4 следующих друг за другом зуммера.

Pro připojení pohovky k chytrému telefonu stiskněte na 5 sekund multifunkční tlačítko, dokud 4krát nezapípa.

Pentru a conecta canapeaua la smartphone, apăsați butonul multifuncțional timp de 5 secunde până la emiterea a 4 sunete de avertizare consecutive.

Om de zitbank te verbinden met de smartphone houdt u de multifunctionele knop 5 seconden ingedrukt tot u 4 piepen achter elkaar hoort.

כדי לזווג את הספה לטלפון החכם, לחץ על הלחצן הרב-תכליתי במשך 5 שניות, עד שתשמעו 4 צפצופים מתמשכים.

AVVERTENZE.

Se si preme la pulsantiera mentre il divano è in movimento tramite la app, il sistema entra in sicurezza e verrà bloccato.

警告。

如果您在通过 APP 移动沙发时按下控制面板，系统将进入安全模式并停止任何移动。

警告。

如果您在沙發正透過 APP 動作時按下控制面板，系統會進入安全模式並停止任何動作。

Warnings.

If you press the control panel while the sofa is moving via the app, the system will enter the safety mode and stop any movement.

Avertissements.

Si vous appuyez sur le clavier pendant que le canapé est mis en mouvement par l'appli, le système se met en sécurité et est bloqué.

Advertencias:

Si se pulsa la botonera mientras el sofá se está moviendo mediante la app, el sistema entrará en el modo de seguridad y se bloqueará.

注意

ソファがアプリを使用して動いている間にコントロールパネルを押すと、システムの安全モードが作動し、すべての動作が停止します。

Advertências.

Se pressionar um botão enquanto o sofá estiver em movimento através da app, o sistema entrará no modo de segurança e será bloqueado.

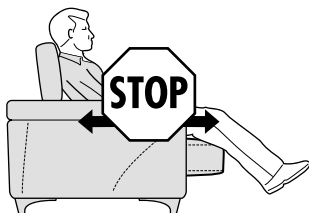

تحذيرات. إذا ضغطت على لوحة التحكم أثناء تنقل الأريكة عبر التطبيق، فسيدخل النظام في وضع الأمان ويوقف أي حركة.

Warnhinweis.

Wenn Sie die Drucktaste betätigen, während sich das Sofa mittels der App bewegt, wird das System in den Sicherheitsmodus versetzt und gestoppt.

Предупреждения.

Если нажать кнопку во время изменения положения дивана с помощью приложения, выполняется предохранительная блокировка системы.

Upozornění.

Pokud stisknete tlačítko během pohybu pohovky pomocí app, systém se přepne do bezpečnostního režimu a zablokuje se.

Avertizări

Dacă apăsați panoul de comandă în timp ce canapeaua se află în mișcare prin intermediul aplicației, sistemul intră în modul de siguranță și va fi blocat.

Waarschuwingen.

Als u op de toetsen drukt terwijl de zitbank in beweging is via de app, dan gaat het systeem in de veiligheidsstand en wordt het geblokkeerd.

אזהרות.

אם תלחץ על לוח השליטה כשהספה בתנועה דרך האפליקציה, המערכת תכנס ל"מצב בטיחות" ותפסיק על תנועה.

Se il sistema entra in sicurezza viene disattivato anche il collegamento bluetooth. Per ripristinarlo è necessario aspettare almeno 5 secondi e ricollegare tramite app lo smartphone al divano.

如果系统进入安全模式，那么蓝牙连接功能也将停用。要刷新系统，您需要等待至少 5 秒，然后使用 APP 重新连接智能手机与沙发。

如果系統進入安全模式，藍牙連線也將停用。若要更新狀態，您需要等待至少 5 秒，然後再以 APP 將智慧型手機重新連結至沙發。

If the system enters the safety mode, the bluetooth connection will also be deactivated. To refresh it, you will need to wait at least 5 seconds then reconnect the smartphone to the sofa using the app.

Si le système se met en sécurité, la connexion bluetooth est elle aussi désactivée. Pour la rétablir, il faut attendre au moins 5 secondes et recommencer la connexion du smartphone au canapé par le biais de l'appli.

Si el sistema entra en el modo de seguridad, también se desactiva la conexión bluetooth. Para su restablecimiento, es necesario esperar al menos 5 segundos y volver a conectar el smartphone al sofá mediante la app.

システムの安全モードが作動するとbluetooth接続もオフになります。復帰させるには、少なくとも5秒間待ってから、アプリを使用してスマートフォンをソファに再接続する必要があります。

Se o sistema entrar no modo de segurança, é desativada também a ligação bluetooth. para a restaurar, é necessário aguardar pelo menos 5 segundos e voltar a ligar o smartphone ao sofá através da app.



وإذا ما دخل النظام في وضع الأمان، فسيتم إلغاء تفعيل اتصال بلوتوث كذلك. لتجديده، ستحتاج إلى الانتظار 5 ثوان على الأقل، ثم بعدها قم بإعادة توصيل الهاتف الذكي بالأريكة باستخدام التطبيق.

Wenn das System in den Sicherheitsmodus übergeht, wird auch die Bluetooth-Verbindung deaktiviert. Um sie wiederherzustellen, müssen Sie mindestens 5 Sekunden warten und sich über die App Ihres Smartphones wieder mit dem Sofa verbinden.

В случае предохранительной блокировки системы также отключается соединение bluetooth. Для его восстановления следует подождать не менее 5 секунд и затем с помощью приложения снова подсоединить смартфон к дивану.

Pokud systém vstoupí do bezpečnostního režimu, vypne se i připojení bluetooth. K jeho obnovení je nutné počkat alespoň 5 sekund a pomocí app znovu připojit chytrý telefon k pohovce.

Dacă sistemul intră în modul de siguranță, conexiunea bluetooth va fi dezactivată. Pentru a relua conexiunea, trebuie să așteptați cel puțin 5 secunde, apoi reconectați smartphone-ul la canapea prin intermediul aplicației.

Als het systeem in de veiligheidsstand gaat, wordt ook de bluetooth-verbinding verbroken. Om deze te herstellen moet u minimaal 5 seconden wachten en de smartphone opnieuw verbinden met de zitbank met behulp van de app.

אם המערכת נכנסת ל"מצב בטיחות", קישור הבלוטות' יופסק גם כן. כדי לרענן אותו, תצטרך לחכות לפחות 5 שניות ואז חבר מחדש את הטלפון הנייד החכם לספה תוך שימוש באפליקציה זו.

LE FUNZIONI AUDIO

音响功能

音響功能

AUDIO FUNCTIONS

FONCTIONS AUDIO

FUNCIONES DE AUDIO

オーディオ機能付ソフアー

FUNÇÕES ÁUDIO

الوظائف الصوتية

AUDIOFUNKTIONEN

ФУНКЦИИ АУДИО

FUNKCE AUDIO

FUNȚIILE AUDIO

DE AUDIO-FUNCTIES

שימושי שמע

Come collegare il lettore mp3 al cavo minijack a scomparsa nel vostro audiosofa.
 如何将MP3播放器连接至音响沙发隐藏位置的迷你插孔。
 如何將 mp3 播放器與音響沙發的隱藏式迷你插孔線連接。
 How to connect the mp3 player to the hidden minijack cable in your audio sofa.
 Comment raccorder le lecteur mp3 au câble minijack caché dans le canapé audio.
 Cómo conectar el reproductor de mp3 al cable oculto minijack del sofá con audio.
 オーディオソファーに隠れているミニジャックケーブルにmp3プレーヤーを接続するには。
 Como conectar o mp3player no cabo minijack embutido no seu sofá com áudio.

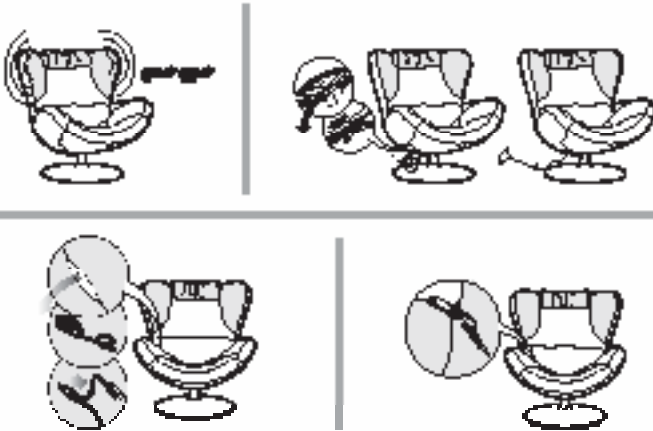

كيفية توصيل مشغل أم بي 3 في المقبس الخفي في أريكتك الصوتية.
 Verbinden van MP3-Player an dem versteckten Minianschluss bei Modellen mit Audiofunktion.
 Как подключить mp3-плеер к имеющемуся в диване с аудиосистемой потайному кабелю с миниразъемом.
 Připojení mp3 přehrávače ke kabelu s koncovkou minijack, která je ukryta ve vaší audiosofa.
 Cum să conectați playerul mp3 la cablul minijack escamotabil din audiosofa.
 Hoe een mp3-lezer aansluiten in de verborgen mini-jack van uw zitbank met audio-functies.
 כיצד לחבר את גגן MP3 לכלבל minijack המוסתר בספת השמע שלך.

- ⋮ Come installare correttamente il vostro audio kit.
- ⋮ 如果正确安装您的音响套件。
- ⋮ 如何正確安裝音響套件。
- ⋮ How to install your audio kit correctly.
- ⋮ Comment installer correctement votre kit audio.
- ⋮ Cómo instalar correctamente el kit de audio.
- ⋮ オーディオキットのコンセントを出すには。
- ⋮ Como instalar o kit áudio corretamente.

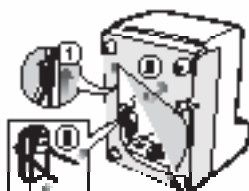
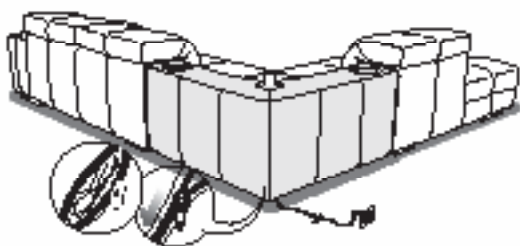

- ⋮ كيفية تركيب باقة الصوتيات بطريقة صحيحة.
- ⋮ Installation des Audiosystems.
- ⋮ Как правильно установить аудиосистему.
- ⋮ Správna instalace vaší audio sady.
- ⋮ Cum să instalați corect kitul audio.
- ⋮ Hoe uw audio-kit correct installeren.
- ⋮ איך להתקין את מערכת השמע שלך כראוי.

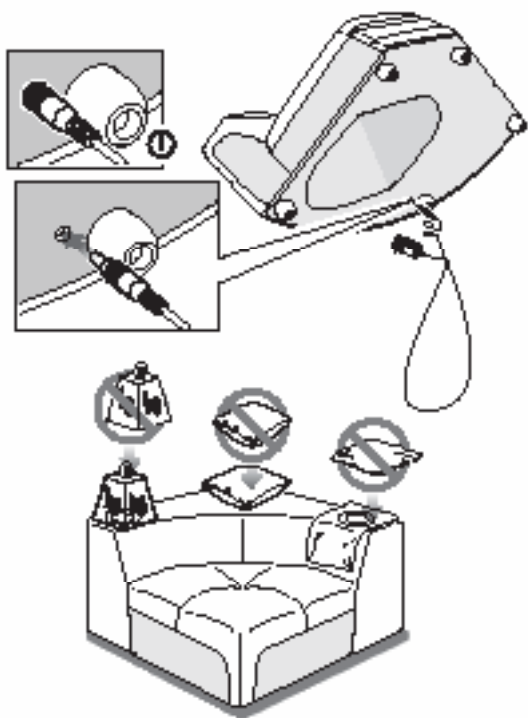

I DIVANI LETTO

沙发床

梳化框

THE SOFA BEDS

LES CANAPÉS-LITS

LOS SOFÁS CAMA

ソファーベッド

OS SOFÁ-CAMA

سرير الأريكة

BETT Sofas

ДИВАН-КРОВАТЬ

ROZKLÁDACÍ POHOVKY

CANAPELE EXTENSIBILE

DE SLAAPBANKEN

מטת ספה

- Come aprire il vostro divano letto con rete a due pieghe.
- 如何打开带有双层折叠装置的沙发床。
- 如何打開對摺沙發床。
- How to open your sofa bed with double folding mechanism.
- Comment ouvrir votre canapé-lit avec mécanisme à deux pliages.
- Cómo abrir el sofá cama con mecanismo de dos pliegues.
- 二つ折り式機能のソファベッドを開くには。
- Como abrir o seu sofá-cama com o mecanismo sommier de duas dobras.

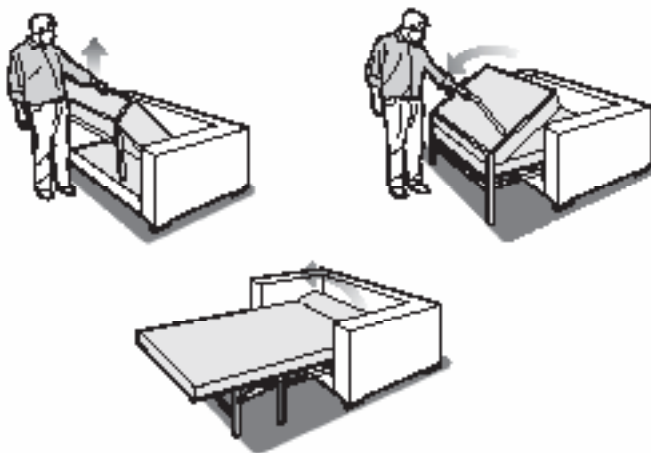

- كيف تفتح سرير الأريكة المزود بألية الثني المزدوج.
- Ausklappen von Modellen mit zwei Klappflächen.
- Как правильно разложить диван-кровать с двойным складным механизмом.
- Otevření vaší rozkládací pohovky-postele.
- Cum să deschideți canapeaua extensibilă cu somieră cu două plieri.
- Hoe uw slaapbank met 2-delig bedframe openen.
- איך לפתוח את מסת הספה שלך בעלת מנגנון קיפול כפול.

- ⋮ Come aprire il vostro divano letto con rete a tre pieghe.
- ⋮ 如何打开带有三层折叠装置的沙发床。
- ⋮ 如何打開三摺沙發床。
- ⋮ How to open your sofa bed with triple folding mechanism.
- ⋮ Comment ouvrir votre canapé-lit avec mécanisme à trois pliegues.
- ⋮ Cómo abrir el sofá cama con mecanismo de tres pliegues.
- ⋮ 三つ折り式機能のソファベッドを開くには。
- ⋮ Como abrir o seu sofá-cama com o mecanismo sommier de três dobras.

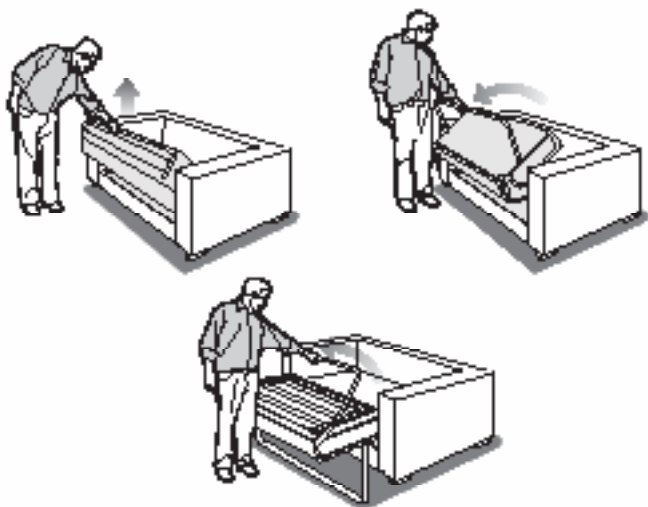

- ⋮ كيف تفتح سرير الأريكة المزود بألية الثني الثلاثية.
- ⋮ Ausklappen von Modellen mit drei Klappflächen.
- ⋮ Как правильно разложить диван-кровать с тройным складным механизмом.
- ⋮ Optimální použití vaší pohovky-postele a její dlouhodobé uchování.
- ⋮ Cum să deschideți canapeaua extensibilă cu somieră cu trei plieri.
- ⋮ Hoe uw slaapbank met 3-delig bedframe openen.
- ⋮ איך לפתוח את מטת הספה שלך בעלת שלושה מגנני קיפול.

Come aprire il vostro divano pronto-letto.
 如何打开快速折叠沙发床。
 如何打開快速摺疊沙發床。
 How to open your quick folding sofa bed.
 Comment ouvrir votre canapé-lit à pliage rapide.
 Cómo abrir el sofá cama de pliegue rápido
 クイック折りたたみ式ソファベッドを開くには。
 Como abrir o seu sofá-cama.

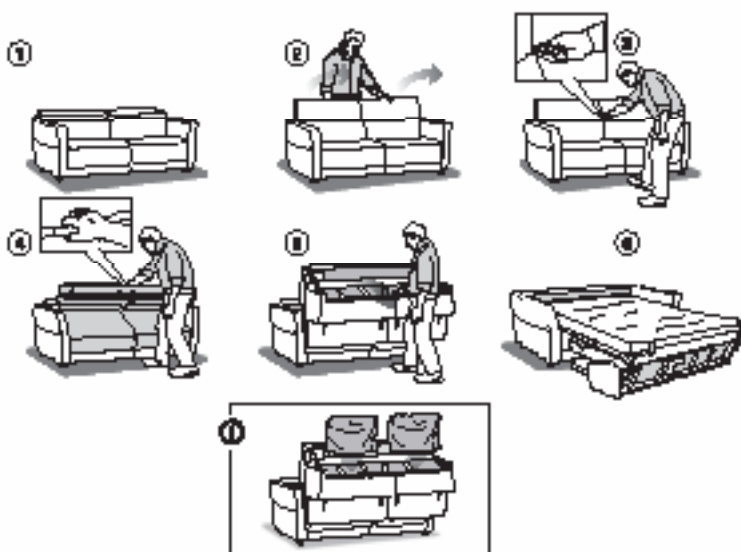

كيف تفتح سرير الأريكة سريع الثني.
 Ausklappen von „Ready-Bed“-Modellen.
 Как разложить быстроскладывающийся диван-кровать.
 Otevření vaší rozkládací pohovky-postele.
 Cum să deschideți canapeaua extensibilă cu funcție de pat.
 Hoe uw slaapklare slaapbank openen.
 איך לפתוח את ספת המיטה המתקפלת במהירות.

- Come utilizzare al meglio il vostro divano pronto-letto e preservarlo nel tempo.
如何最好的使用并维护快速折叠沙发床。
- 如何充分利用及保养快速摺疊沙發床。
- How to make best use of your quick folding sofa bed and look after it over time.
- Comment utiliser au mieux ouvrir votre canapé-lit à pliage rapide et bien le conserver.
- クイック折りたたみ式ソファベッドを適切に使用し、お手入れするには。
- Cómo usar lo mejor posible el sofá cama de pliegue rápido y cuidarlo con el tiempo.

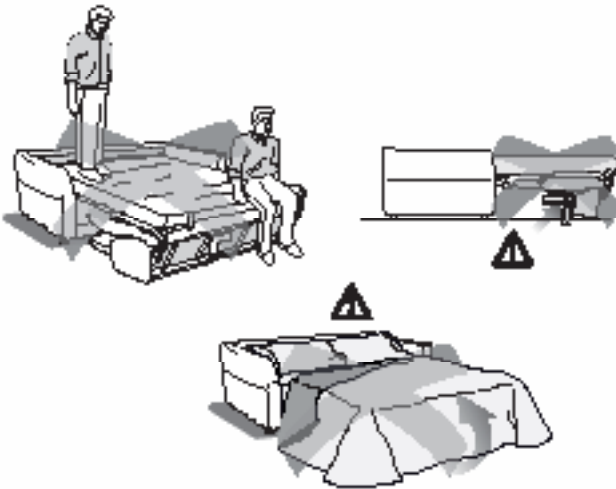

- كيف تحقق الاستفادة القصوى من سرير الأريكة سريع التني وتعنتي به على مدار السنين.
- Hinweise zur Verwendung und Pflege der „Ready-Bed“-Modelle.
- Порядок правильного использования быстроскладывающегося дивана-кровати и ухода за ним.
- Optimální použití vaší pohovky-postele a její dlouhodobé uchovávání.
- Cum să utilizați cât mai bine canapeaua cu funcție de pat pentru a rezista în timp.
- Hoe uw slaapklare slaapbank optimaal gebruiken en behouden in de tijd.
- איך לעשות את השימוש הטוב ביותר במיטה המתקפלת במהירות לספה ולשמור עליה לאורך זמן.

I MODELLI COMPONIBILI

組合式沙发

組合式型號

THE SECTIONAL MODELS

LES MODÈLES COMPOSABLES

LOS MODELOS SECCIONALES

コーナータイプモデル

OS MODELOS COMPONÍVEIS

الموديلات المقطعية

KOMBINIERBARE MODELLE

СЕКЦИОННЫЕ МОДЕЛИ

SESTAVNÉ MODELY

MODELELE MODULARE

SAMENSTELBARE MODELLEN

הדגמים להרכבה

- Come collegare i moduli del divano componibile in presenza di perno metallico.
- 如何组装采用金属暗榫连接的组合式沙发模块。
- 如何裝配有金屬銷釘的組合式沙發的模組。
- How to assemble the modules of the sectional sofa fitted with a metal dowel.
- Comment assembler les modules du canapé composable montés avec une cheville en métal.
- Cómo montar los módulos del sofá seccional con perno metálico.
- 金屬製目打ちでコーナータイプのソファを組み立てるには。
- Como unir os módulos do sofá componível utilizando uma cavilha de metal.

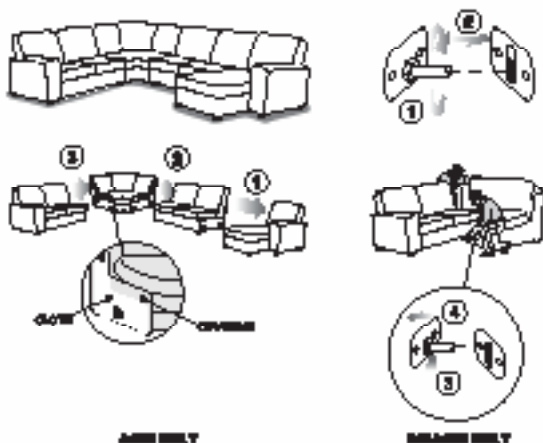

- كيف تقوم بتكيب وحدات الأريكة المقطعية المزودة بأوتاد معدنية.
- Verbinden der Module mit Metallstift.
- Порядок сборки модулей секционного дивана на металлическом стержне.
- Připojení modulů sestavné pohovky s kovovým čepem.
- Cum să conectați modulele canapelei modulare în prezența pivotului metalic.
- Hoe de modules van de samenstelbare zitbank aan elkaar bevestigen met de metalen pen.
- כיצד להרכיב את המודולים של הספה בעלת החלקים עם מסמרת מתכת.

Come collegare i moduli del divano componibile in presenza di staffa in plastica.
 如何组装采用塑料卡榫连接的组合式沙发模块。
 如何裝配有膠托的組合式沙發的模組。
 How to assemble the modules of the sectional sofa fitted with a plastic bracket.
 Comment assembler les modules du canapé composable montés avec un étrier en plastique.
 Cómo montar los módulos del sofá seccional con abrazadera de plástico.
 プラスチック製ブラケットでコーナータイプのソファを組み立てるには。
 Como unir os módulos do sofá componível utilizando um estribo de plástico.

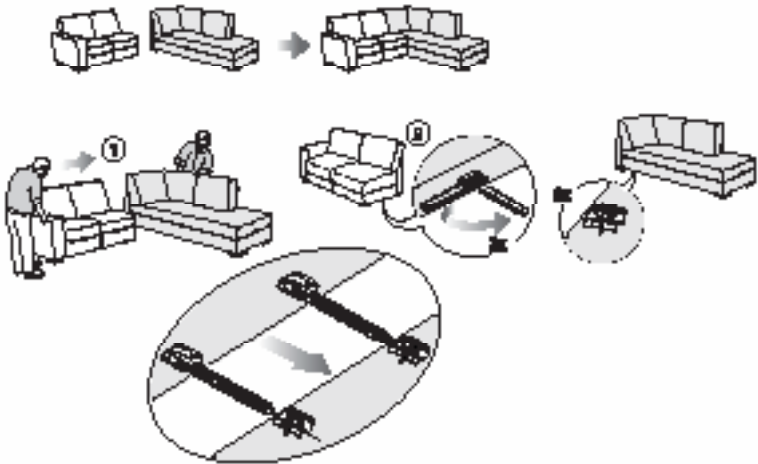

كيف تقوم بتركيب وحدات الأريكة المقطعية المزودة بقوائم بلاستيكية.
 Verbinden der Module mit Kunststoffbügel.
 Порядок сборки модулей секционного дивана с креплением с помощью
 пластикового кронштейна.
 Připojení modulů sestavné pohovky s plastovým třmenem.
 Cum să conectați modulele canapelei modulare în prezența suportului din plastic.
 Hoe de modules van de samenstelbare zitbank aan elkaar bevestigen
 met de plastic beugel.
 איך להרכיב את המודולים של הספה בעלת החלקים המצוידת בתמך מפלסטיק.

- Come smontare correttamente i moduli del vostro divano componibile.
- 如何正确拆分您的组合式沙发。
- 如何正確拆卸組合式沙發的模組。
- How to dismantle the modules of your sectional sofa correctly.
- Comment démonter correctement les modules de votre canapé composable.
- Cómo desmontar correctamente los módulos del sofá seccional.
- Como desmontar corretamente os módulos do seu sofá componível.
- コーナータイプのソファを安全に分解するには。
- Como desmontar corretamente os módulos do seu sofá componível.

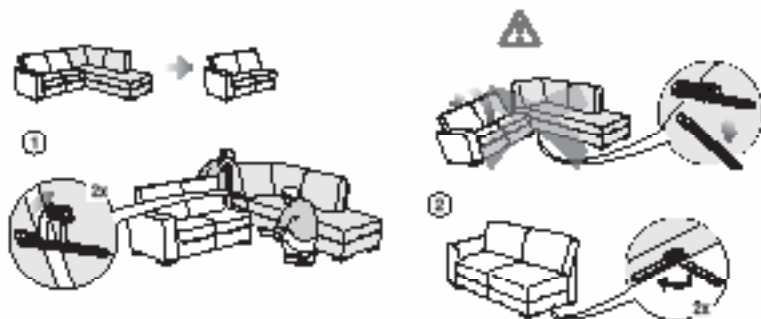

- كيف تقوم بفك وحدات الأريكة المقطعية الخاصة بك بطريقة صحيحة.
- Trennen der Module.
- Порядок правильной разборки модулей секционного дивана.
- Správna demontáž modulů vašej sestavnej pohovky.
- Cum să demontați corect modulele canapelei dumneavoastră modulară.
- Hoe de modules van de samenstelbare zitbank correct demonteren.
- כיצד לפרק את המודולים של הספה בעלת החלקים שלך כראוי.

- Come collegare i moduli del divano componibile in presenza di aletta universale.
- 如何组装采用通用金属卡片连接的组合式沙发模块。
- 如何装配配有通用舌片的组合式沙发的模组。
- How to assemble the modules of the sectional sofa fitted with a universal tab.
- Comment assembler les modules du canapé composable montés avec une languette universelle.
- Cómo montar los módulos del sofá seccional con lengüeta universal.
- 一般的な金具でコーナータイプのソファーを組み立てるには。
- Como unir os módulos do sofá componível utilizando um guia universal.

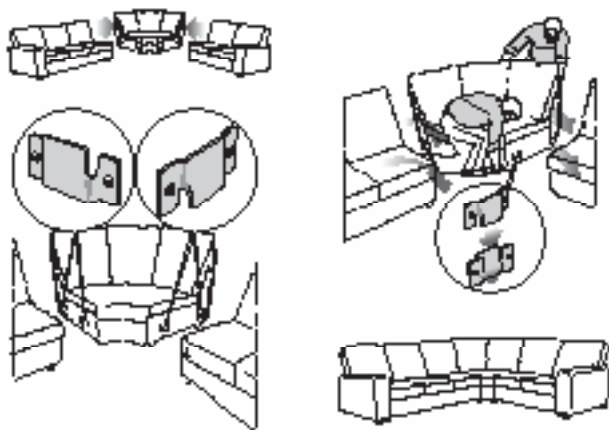

- كيف تقوم بتركيب وحدات الأريكة المقطعية المزودة بوحدات الفصل العالمية بطريقة صحيحة.
- Verbinden der Module mit Verbindungsschuh.
- Порядок сборки модулей секционного дивана с креплением с помощью универсального язычка.
- Připojení modulů sestavné pohovky s univerzální lamelou.
- Cum să conectați modulele canapelei modulare în prezența aripioarei universale.
- Hoe de modules van de samenstelbare zitbank aan elkaar bevestigen met de universele vleugel.
- איך להרכיב את המודולים של הספה בעלת החלקים המצוידת בלשונית אוניברסלית.

Come smontare correttamente i moduli del vostro divano componibile in presenza di aletta universale.
 如何正确拆分采用通用金属卡片连接的组合式沙发。
 如何正確拆卸配有通用舌片的組合式沙發的模組。
 How to dismantle the modules of your sectional sofa correctly fitted with a universal tab.
 Comment démonter correctement les modules du canapé composable montés avec une languette universelle.
 Cómo desmontar correctamente los módulos del sofá seccional con lengüeta universal.
 一般的な金具で固定されたのソファを安全に分解するには。
 Como desmontar corretamente os módulos do sofá componível unidos com um guia universal.

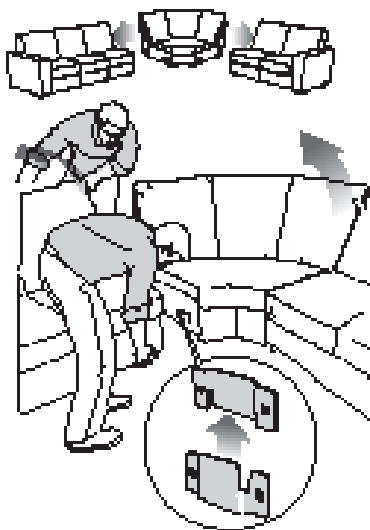

كيف تقوم بفك وحدات الأريكة المقطعية المزودة بوحدات الفصل العالمية بطريقة صحيحة.
 Trennen der Module mit Verbindungsschuh.
 Порядок разборки модулей секционного дивана с креплением с помощью универсального язычка.
 Správna demontáž modulů vašich sestavných pohovek s univerzální lamelou.
 Cum să demontați corect modulele canapelei dumneavoastră module în prezența aripioarei universale.
 Hoe de modules van de samenstelbare zitbank correct demonteren met de universele vleugel.
 כיצד לפרק את החלקים של הספה בעלת החלקים שלך המצוידת בלשונית אוניברסלית.

- Come collegare i moduli del divano componibile in presenza di staffa metallica.
- 如何组装采用金属卡榫连接的组合式沙发模块。
- 如何装配配有金属托架的组合式沙发的模组。
- How to assemble the modules of the sectional sofa fitted with a metal bracket.
- Comment assembler les modules du canapé composable montés avec un étrier en métal.
- Cómo montar los módulos del sofá seccional con abrazadera de metal.
- 金属製ブラケットでコーナータイプのソファーを組み立てるには。
- Como unir os módulos do sofá componível utilizando um estribo de metal.

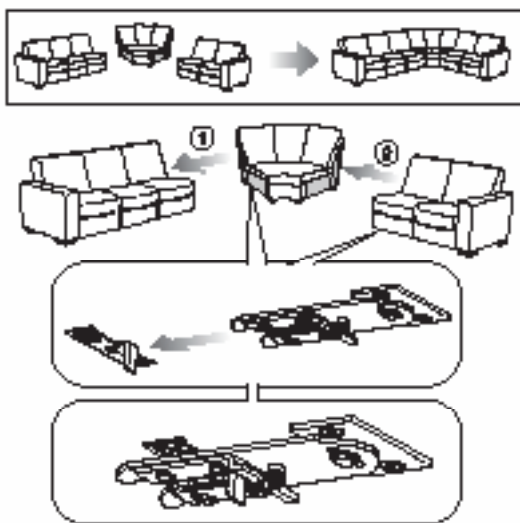

- كيف تقوم بتكريب وحدات الأريكة المقطعية المزودة بقوائم معدنية.
- Verbinden der Module mit Metallbügel.
- Порядок сборки модулей секционного дивана с креплением с помощью металлического кронштейна.
- Připojení modulů sestavné pohovky s kovovým třmenem.
- Cum să conectați modulele canapelei modulare în prezența suportului metalic.
- Hoe de modules van de samenstelbare zitbank aan elkaar bevestigen met de metalen beugel.
- איך להרכיב את המודולים של הספה בעלת החלקים המצוידת בתמך מתכת.

Come smontare correttamente i moduli del vostro divano componibile in presenza di staffa metallica.
 如何正确拆分采用金属卡榫连接的组合式沙发。
 如何正確拆卸配有金屬托架的組合式沙發的模組。
 How to dismantle the modules of your sectional sofa correctly fitted with a metal bracket.
 Comment démonter correctement les modules du canapé composable montés avec un étrier en métal.
 Cómo desmontar correctamente los módulos del sofá seccional con abrazadera de metal.
 金屬製ブラケットで固定されたコーナータイプのソファーを正しく分解するには。
 Como desmontar corretamente os módulos do sofá componível unidos com um estribo de metal.

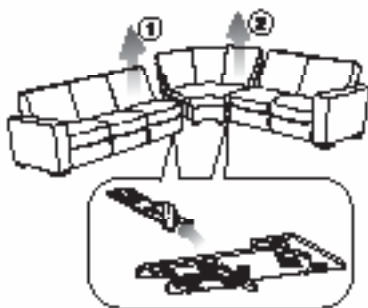

كيف تقوم بفك وحدات الأريكة المقطعية المزودة بقوائم معدنية بطريقة صحيحة.
 Trennen der Module mit Metallbügel.
 Порядок разборки модулей секционного дивана с креплением с помощью металлического кронштейна.
 Správna demontáž modulů vašich sestavných pohovky s kovovým třmenem.
 Cum să demontați corect modulele canapelei dumneavoastră modulele în prezența suportului metalic.
 Hoe de modules van de samenstelbare zitbank correct demonteren met de metalen beugel.
 כיצד לפרק כראוי את המודולים של הספה בעלת החלקים שלך המצוידת בתמיך מתכת.

- Come evitare rotture causate da movimenti errati del divano e dei componenti.
- 如何避免因不当移动沙发及组件带来的损坏。
- 如何避免不正确移动沙发及组件造成的破损。
- How to avoid breakages caused by incorrect movement of the sofa and components.
- Comment éviter les ruptures dues à des déplacements incorrects du canapé et de ses composants.
- Cómo evitar roturas causadas por el movimiento incorrecto del sofá y sus componentes.
- ソファや部品を破損させないようにするには。
- Como evitar rupturas devido à movimentação incorreta do sofá e dos componentes.

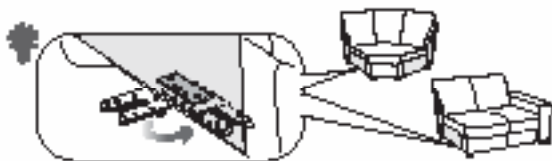

- كيفية تفادي الأضرار الناجمة عن التحريك غير الصحيح للأريكة وأجزائها.
- Hinweise zur Vermeidung von Beschädigung durch eine unkorrekte Verlagerung des Sofas und seiner Komponenten.
- Как предотвратить поломки из-за неправильного перемещения дивана и его компонентов.
- Zabránění poškození v důsledku chybných pohybů pohovky a jejich součástí.
- Cum să evitați defecțiunile provocate de mișcările greșite ale canapelei și ale componentelor.
- Hoe beschadigingen vermijden veroorzaakt door een verkeerde verplaatsing van de zitbank en zijn onderdelen.
- כיצד למנוע שבירה הנגרמת על ידי תנועה שגויה של הספה ואת הרכיבים.

Natuzzi S.p.A. si riserva il diritto di apportare ai prodotti, in qualsiasi momento ed anche senza preavviso, modifiche di carattere estetico e/o funzionale che ritenesse utili in relazione ad esigenze commerciali o produttive.
Natuzzi S.p.A. declina ogni responsabilità per eventuali omissioni e/o errori di stampa.

Tutti i diritti riservati. I marchi, i loghi ed i design sono di proprietà di Natuzzi S.p.A.. È strettamente vietato riprodurre, copiare, duplicare, divulgare, modificare o usare (in qualsiasi modo) senza autorizzazione il contenuto.

Natuzzi S.p.A. 保留在认为能有助于满足商业或生产需求的情况下随时对产品进行外观和/或功能进行修改的权利，恕不先行告知。

Natuzzi S.p.A. 对所有遗漏和/或印刷错误不承担任何责任。

保留所有权利。商标、标识和设计是Natuzzi S.p.A. 的财产。严禁任何未经授权的擅自复制、复印、披露、更改或（以任何方式）使用本文件内容。

Natuzzi S.p.A. 保留因應商業或生產需要隨時更改產品外觀及/或功能的權利而恕不另行通知。

Natuzzi S.p.A. 概不對任何疏漏及/或印刷錯誤承擔任何責任。

保留所有權利。商標、標識及設計均為 Natuzzi S.p.A. 的財產。未經授權，嚴禁翻印、複製、複印、披露、修改或使用（以任何方式）相關內容。

Natuzzi S.p.A. reserves the right to make any aesthetic and/or functional changes to products at any time and without warning, should it consider them useful in relation to commercial or production needs.

Natuzzi S.p.A. refuses all liability for any omissions and/or printing errors.

All rights reserved. The trademarks, logos and designs are the property of Natuzzi S.p.A. Any unauthorised reproduction, copying, duplication, disclosure, alteration or use (in any way) of the content is strictly prohibited.

Natuzzi S.p.A. se réserve la faculté d'apporter des modifications esthétiques et/ou fonctionnelles à ses produits, à tout moment et sans avertissement, si ces dernières sont utiles pour des raisons commerciales ou liées à la production.

Natuzzi S.p.A. déclinera toute responsabilité en cas d'omissions et/ou d'erreurs d'impression.

Tous droits réservés. Les marques de fabrique, les logos et les schémas appartiennent à la société Natuzzi S.p.A.

Toute reproduction, copie, duplication, divulgation, altération ou tout emploi non autorisé et de toute sorte quel qu'elle soit du contenu de ce manuel est rigoureusement interdit.

Natuzzi S.p.A. se reserva el derecho de realizar cualquier cambio estético y/o funcional en los productos en cualquier momento y sin previo aviso si lo considera útil en relación con las necesidades comerciales o de producción.

Natuzzi S.p.A. rechaza toda responsabilidad por posibles errores de omisión y/o de imprenta.

Todos los derechos reservados. Las marcas, logotipos y diseños son propiedad de Natuzzi S.p.A.

Queda terminantemente prohibida cualquier reproducción, copia, duplicación, revelación, alteración o uso (de cualquier modo) del contenido que no cuente con la autorización previa.

Natuzzi S.p.A.は、予告なしに製品の外見及び機能、またはその一方を変更する権利を保有し、販売と製造のニーズに関連してそれを有益だと考えます。Natuzzi S.p.A.は乱丁落丁については一切の責任を負いません。All rights reserved.商標、ロゴ、及びデザインはNatuzzi S.p.A.が保有します。無許可の内容の複製、公開、変更、又は使用(いかなる方法でも)は禁止されています。

A Natuzzi S.p.A. se reserva o direito de efetuar qualquer alteração estética e/ou funcional ao produto em qualquer momento e e sem que seja obrigada a comunicá-la, caso sejam consideradas úteis em relação às necessidades de comercialização e produção.

A Natuzzi S.p.A. não deve ser responsabilizada em caso de omissões e/ou erros de impressão.

Todos os direitos reservados. As marcas registradas, os logotipos e os projetos são de propriedade da Natuzzi S.p.A..

Está proibida a reprodução, cópia, duplicação, divulgação, alteração ou uso (em qualquer modo) do conteúdo do presente manual.

תחפז שרקה נאטוזי המכודו Natuzzi S.p.A. באלק פי הקיבם באקרום מעדילות מפקירום (קמלום) ו/או מפקירום עלום המנוקבם פי אי קוט בדון אי תכזיר מסיק יזום מו ארטום אן הזז המעדילות מפיזום פימא יתעלק במוקייבום אנוקום או אלווקייבום התקריבום.
קמו אן שרקה נאטוזי המכודו Natuzzi S.p.A. קיבר מסוולום ען אי לעקום ו/או אקטום מפקירום.
קמם הקוק מפקוזה העלום התקריבום ו השעירות ו התסמוים מלום קקריבום לשרקה נאטוזי המכודו Natuzzi S.p.A. יכקור תממו קטלעמו אי יעודו אנוק קיבר מוסר קימ או נסח או תקלוד או יכוסח או מעדילות או אסוקום (במו קקריבום) לעזז המכודום.

Natuzzi S.p.A. behält sich das Recht vor, optische und/oder funktionelle Änderungen an seinen Produkten ohne Vorankündigung und immer dann vorzunehmen, wenn diese Änderungen aus Geschäfts- oder Herstellungsgründen als notwendig erachtet werden.

Natuzzi S.p.A. haftet nicht für etwaige Druckfehler und Auslassungen.

Alle Rechte vorbehalten. Alle Handelsmarken, Logos und Konzepte sind Eigentum von Natuzzi S.p.A..

Das unerlaubte Vervielfältigen, Kopieren, Duplizieren, Ändern und Verwenden der Inhalte und jede Art von Weitergabe an Dritte ist strikt verboten.

Компания Natuzzi S.p.A. оставляет за собой право вносить любые изменения эстетического и/или функционального характера в изделие в любое время и без предупреждения, если сочтет их полезными с коммерческой или производственной точки зрения.

Компания Natuzzi S.p.A. не несет ответственности за упущения и/или типографские ошибки.

Все права сохраняются. Товарные знаки, логотипы и конструкции являются собственностью Natuzzi S.p.A.

Любое самовольное воспроизводство, копирование, дублирование, раскрытие, изменение или использование (независимо от способа) содержания строго запрещены.

Firma Natuzzi S.p.A. si vyhrazuje právo provést na výrobciích kdykoli a bez předěšlého upozornění změny estetického a/nebo funkčního charakteru, které bude považovat za užitečné ve vztahu k obchodním nebo výrobním potřebám. Firma Natuzzi S.p.A. odmítá jakoukoli odpovědnost za případná opomenutí a/nebo chyby tisku. Všechna práva vyhrazena. Značky, loga a design jsou majetkem firmy Natuzzi S.p.A.. Je přísně zakázáno reprodukovat, kopírovat, šířit, měnit nebo používat obsah (jakýmkoli způsobem) bez autorizace.

Natuzzi S.p.A. își rezervă dreptul de a aduce produsele, în orice moment și fără preaviz,

modificările cu caracter estetic și/sau funcțional pe care le consideră utile din motive comerciale sau de producție.

Natuzzi S.p.A. declină orice răspundere pentru eventualele omisiuni și/sau erori de tipar.

Toate drepturile rezervate. Mărcile, logo-urile și design-ul sunt proprietatea Natuzzi S.p.A.. Este interzisă reproducerea, copierea, dublicarea, divulgarea, modificarea sau folosirea (în orice fel) a conținutului fără autorizare.

Natuzzi S.p.A. behoudt zich het recht voor om op elk moment en zonder voorafgaande verwittiging wijzigingen aan te brengen aan haar producten, zowel op esthetisch als functioneel vlak, die zij nuttig acht voor commerciële en productieve doelstellingen. Natuzzi S.p.A. wijst alle verantwoordelijkheid van zich af voor nalatigheden en/of fouten tijdens het drukken. Alle rechten voorbehouden. Alle merken, logo's en ontwerpen zijn eigendom van Natuzzi S.p.A. Het is strikt verboden om de inhoud van deze publicatie te reproduceren, kopiëren, dupliceren, verspreiden, wijzigen of gebruiken (op gelijk welke wijze dan ook) zonder autorisatie.

Natuzzi S.p.A. שומרת לעצמה את הזכות לבצע שינויים אסתטיים ו/או פונקציונליים למוצרים בכל עת וללא אזהרה, אם היא רואה אותם מועילים ביחס לצרכים מסחריים או של ייצור.

Natuzzi S.p.A. אינה מקבלת כל אחריות על כל השמטות ואו שינויות הדפסה.

כל הזכויות שמורות. סימני המסחר, הסמלים והעיצובים הם רכוש של Natuzzi S.p.A. הדפסה, העתקה, שכפול, גליון, שינוי או שימוש בלתי מורשים לשהם (בכל דרך שהיא) של התוכן אסורים בהחלט.